

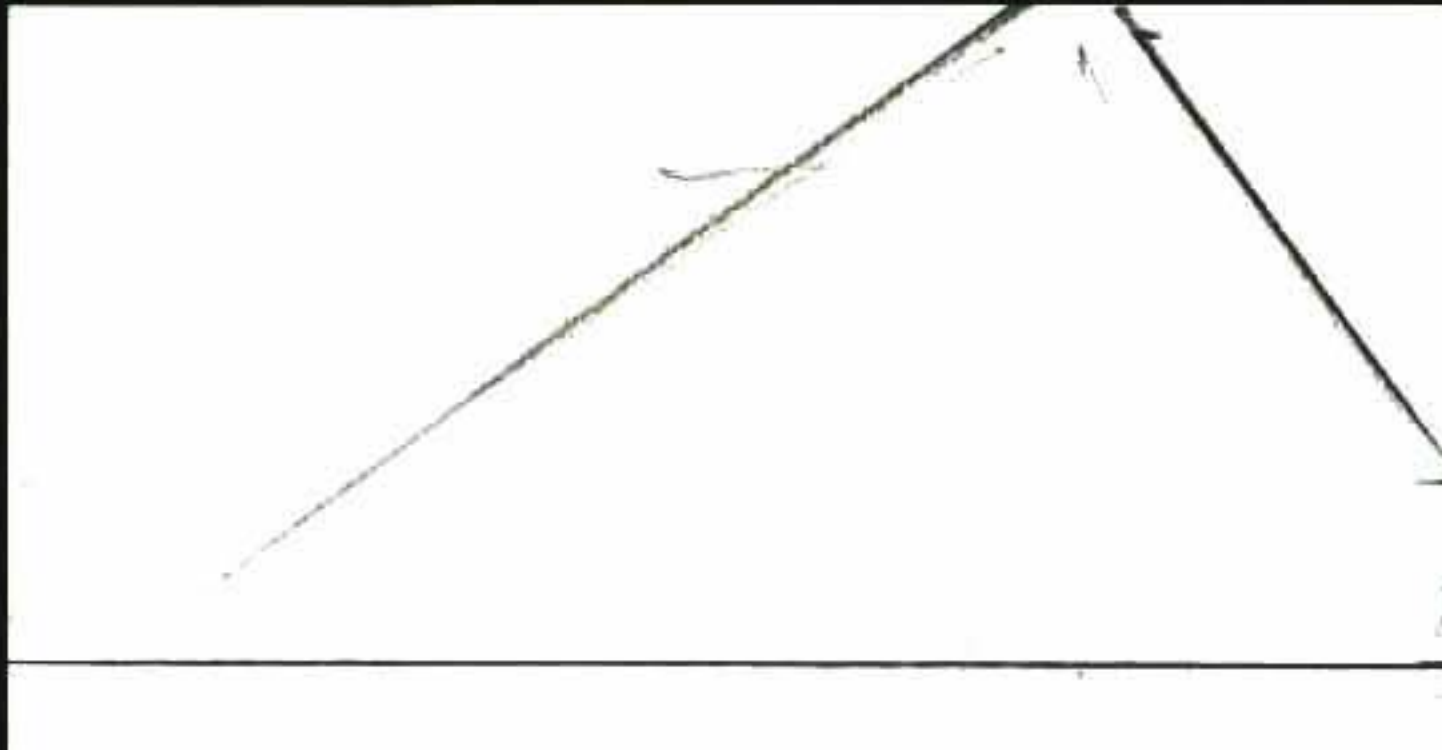

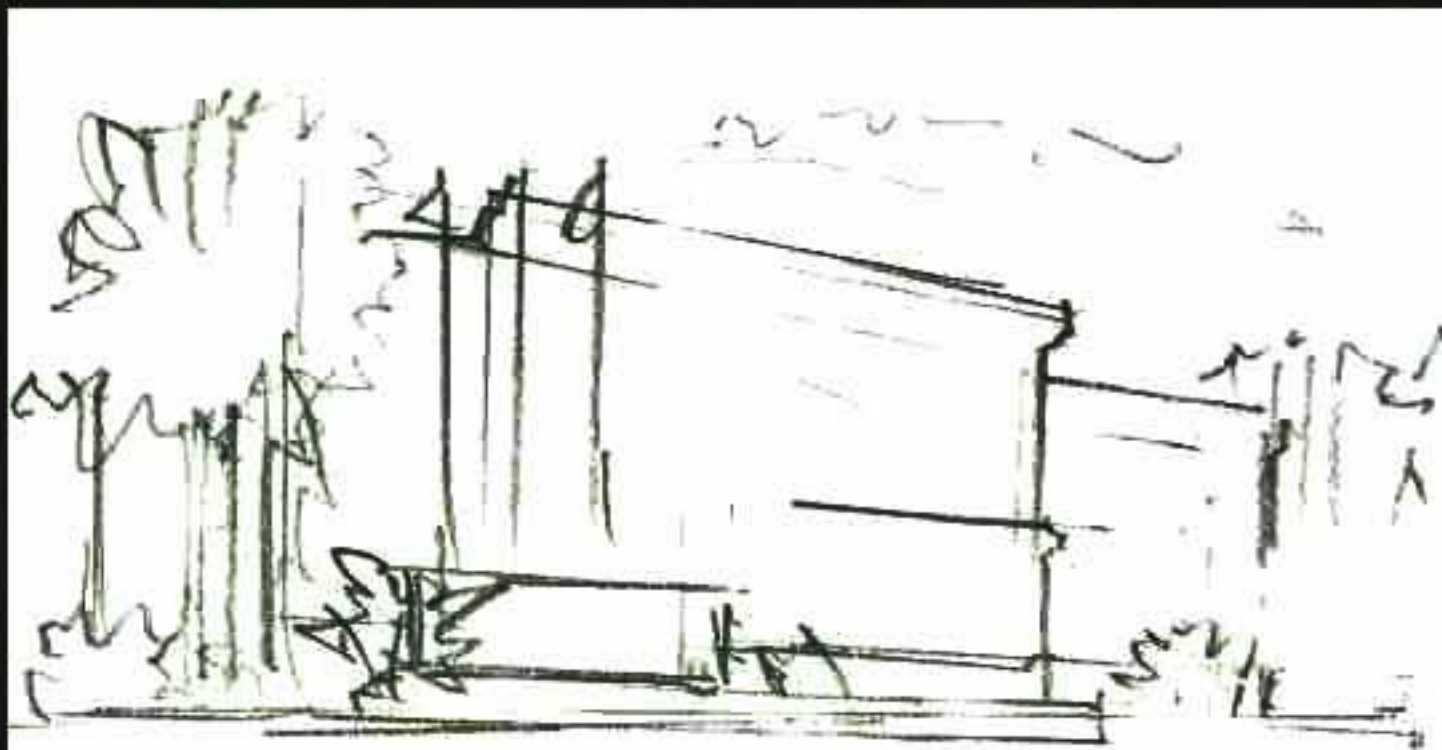



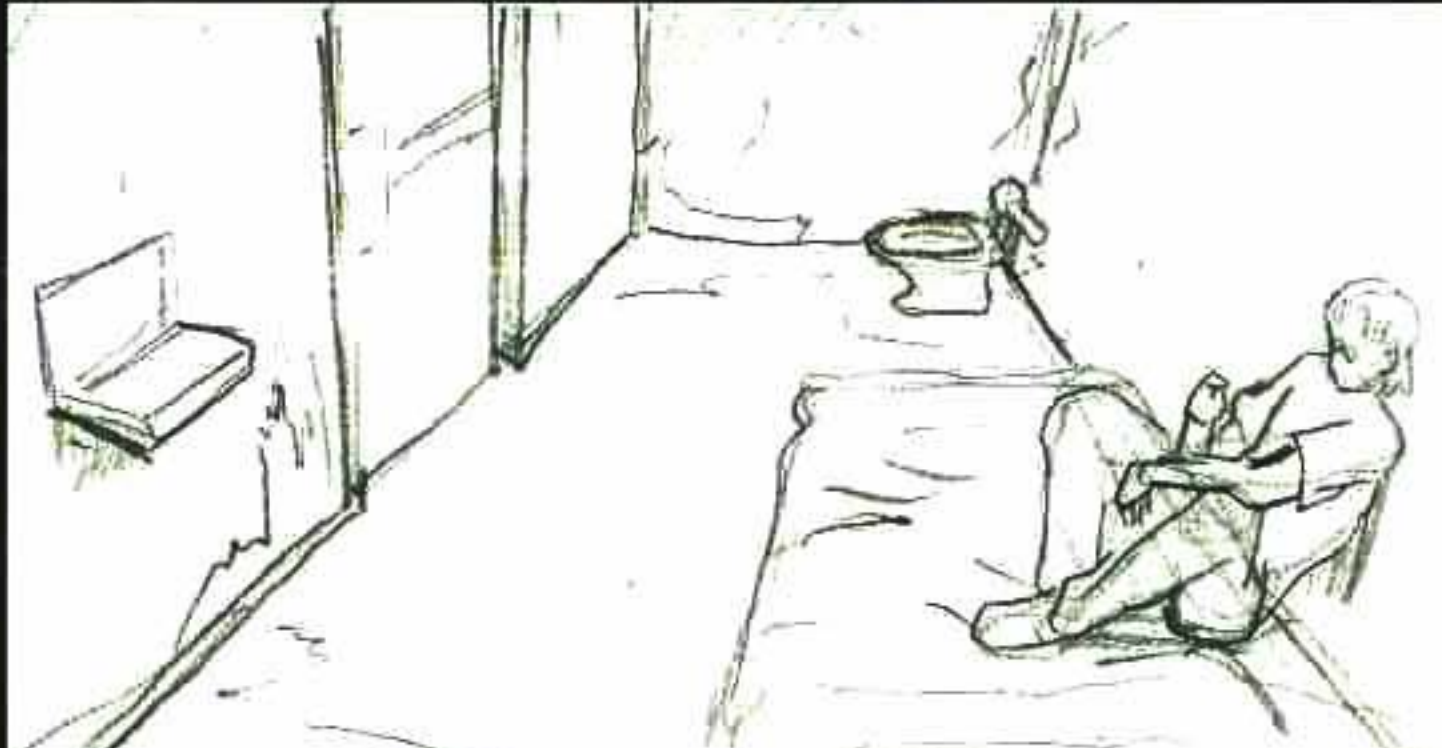

No. 1

カット	画面	内容	容量
1		<p>#5 C-10 兼角 (シート新作. PAN方向変更して お.)</p>	+
1		<p>PANDOWN ↓ +4サ7キ [屋] 繁華街 行き交う人々、車</p>	3+12
2		<p>警察署全景 PANDOWN ↓</p>	2+0
3		<p>地下の留置所内。 汚いトイレ。</p>	1+6
4		<p>拘留されたままの レモン。 無精ヒゲで憔悴 した様子。</p>	2+0



カット	画 面	内 容	容
5		<p>手を見ながら ふとりに"ちる レモン。</p>	<p>①レモン もう三日か..</p>
		<p>音に気が付き、</p>	<p>②SE ガチャン + (ドア開く)</p>
6		<p>↑PAN 牢屋のドアを 開けた看守が 手招きしている。</p>	<p>③(看守(警官)) ミシェル・レモン! 出ろ!</p>
			<p>+</p>
カ		<p>署内の通路。 警官の前を歩か されるレモン。 目録 後ろの 警官に。</p>	<p>④レモン 釈放? ナミたちが手を 回してくたの かい?</p>

(2+18)

(2+18)





~~4+0~~

( + )



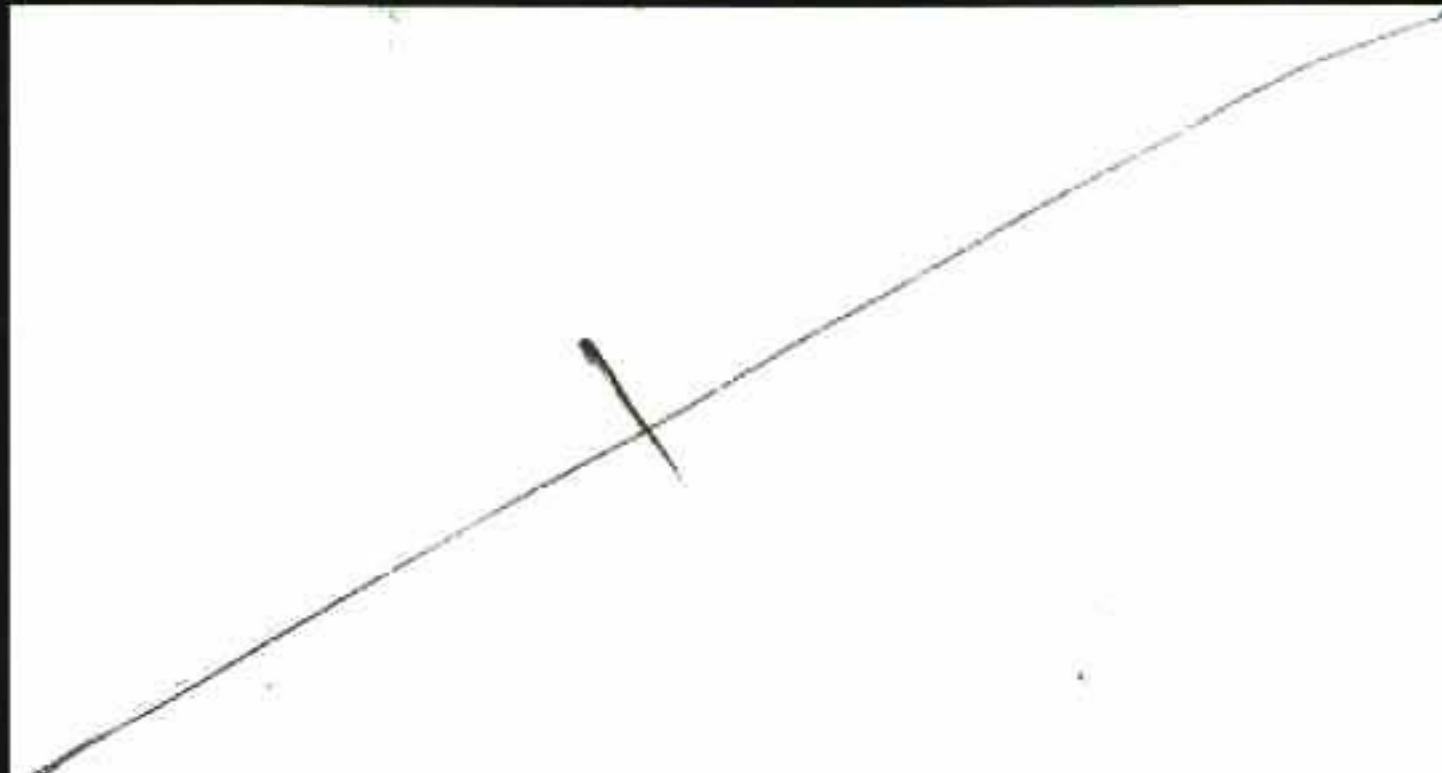

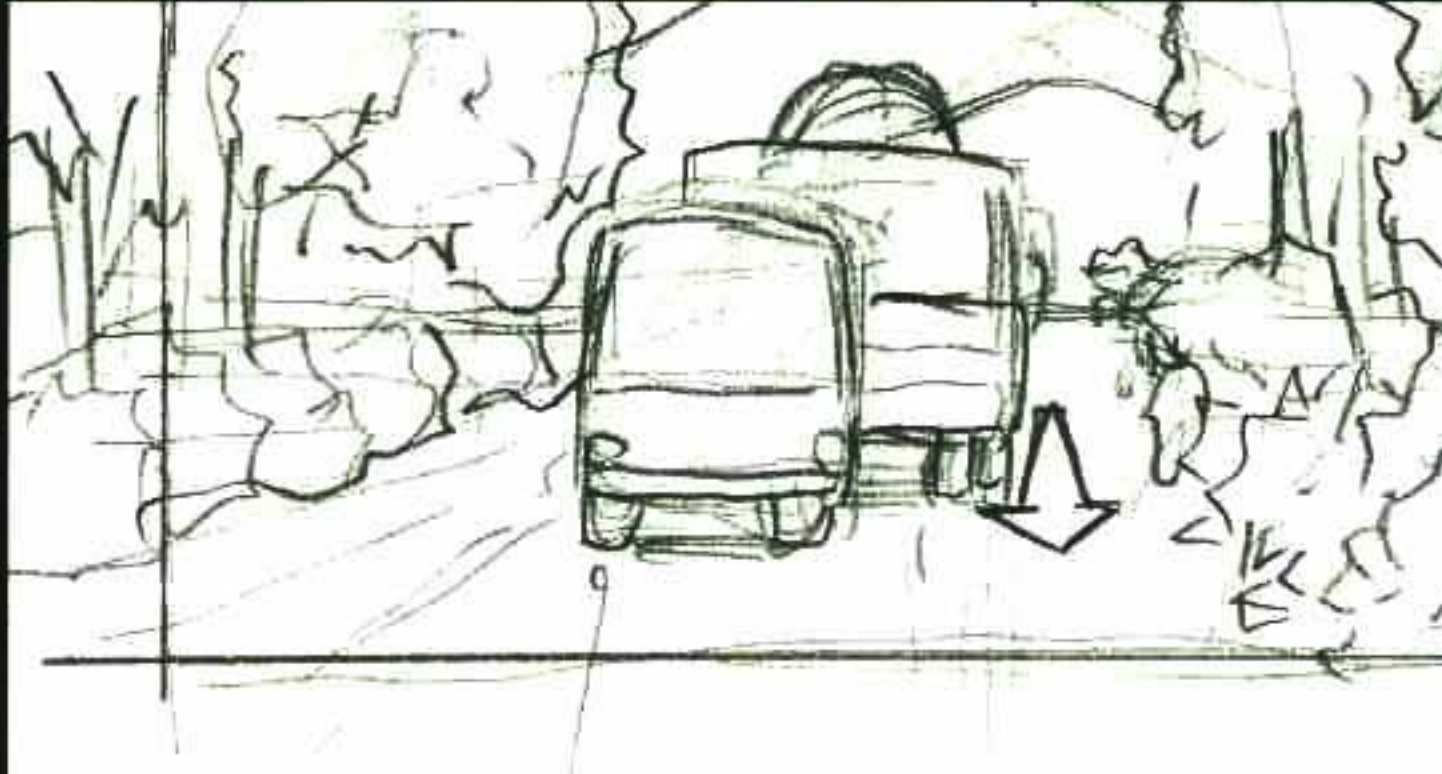
カット	画面	内容	容
7		<p>警察署ホール PANも 広角パース</p>	+
1		<p>ホールは通常 業務中で 人がまばら 待っている バルデ</p>	(2+12)
8		<p>レモンの私物が 載ったトイを 持ったバルデ、 (腕時計、カフ)</p>	(1+12)
9		<p>レモン ふぬけ顔から</p>	+
1		<p>シリアス顔に。</p>	<p>(レモン) バルデ (2+0)</p>







カット	画 面	内 容	容
10		<p>(-O) 寄り ニヤと笑う （ツルテ）</p>	<p>(ツルテ) 探したと大将。  2+0</p>
			+
11			+
			<p>← PAN</p>
	<p>ワンボックス トレーラー (ハイエース) (クボアボリが載っている)</p>	<p>田舎道を走る ワンボックスと 大型トレーラー。 [3D]</p>	<p>[昼]  3+6</p>



カット	画 面	内 容	容
12		走るバン。 (ハイース)	+
			後ろを走る クワッパを搭載 したトレーラー。  +
		ラスト 機体いっぱい まで。	(2+12)
13			(ナミ) レモンの旦那も 気の毒ね。ずっと 牢屋の中なんて  +
		バン(ハイース)内。 運転する宗介。 助手席のナミ。 Pを操作して いる。 <span style="border: 1px solid black; padding: 2px;">PAN</span>	(4+0)  ( + )



カット	画 面	内 容
14		<p>キーボードを叩く <b>宗介</b> ナミ。</p> <p>人質だ。我慢して もらうしかない。</p> <p><b>ナミ</b> まね。+</p>
		<p>宗介にPCを 見せる。</p> <p>+</p>
		<p>画面を見る宗介</p> <p>…火器管制 システムの設定は これでいい？</p> <p><b>8+12</b></p>
15		<p>ハッとがる 宗介</p> <p><b>宗介</b> on/off !</p> <p>(1+6)</p>
16		<p>画面UP。 <u>ハリヨミ</u>ページの 火器管制 システムの画面</p> <p>こいつが？</p> <p><b>1+18</b> ( + )</p>







カット	画面	内容	容
			+
17			<p>ナミ あたしういっ</p>
		<p>宗介なめて くたくたく 尋ねるナミ。 PAN</p>	<p>吾手ごて。 たいじょうぶ かな? 宗介 完璧だ 4+18</p>
18		<p>ポンポンと PCをなでる。</p>	<p>ナミ よかったー! こゝ半日も かかったの。 自信なかつたん だけど +</p>
		<p>驚く宗介の 声に「え？」と なるナミ。</p>	<p>宗介(off) 専門家でも三日は かかる作業だぞ。 どこで覚えた? ナミ え? +</p>



カット	画面	内容	内容
			<p>いやだって… 普通、できるしよ? ◎◎◎(off) 不可能だ。◎◎◎(13+18)</p>
19		<p>自分で言い ながら、</p>	<p>(0人) + こんな技術を いっただれから…</p>
		<p>ふと思いつい</p>	<p>は、 ◎◎◎(3+6)</p>
20		<p>△ F.I #4の回想。 市民ホールでオート PCに非常に難解 なプログラムを打て ているかなめの姿。</p>	<p>#4 C-45 右側のFix ◎◎◎(2+12)</p>
21		<p>C-◯兼 フルム参 不思議そうに してるナミ。</p>	<p>◎◎◎(ナミ) どしたの? ◎◎◎(宗介) ナミ。君はもしか して…</p>



カット	画 面	内 容	容
		<p>?と首を 小さく かしげる。</p>	<p>ナミ ?  4+12.</p>
22		<p>すぐに前を 見て、宗介。</p>	<p>宗介 いや。なんでも ない。 (M) まさかな。彼女が 千鳥やテッサと 同じはずが... 7+0</p>
23		<p>大して気に入ら 様子もなく 作業に戻る ナミ。</p>	<p>ナミ 変なの  +</p>
		<p>一秒くらい カシャカシャ</p>	<p>SE カシャ カシャ  +</p>
		<p>画ブレ。 車が大きめの 石を踏んで 車体が大きく 揺れる。</p>	<p>がタタ... おお...  4+0  ( + )</p>

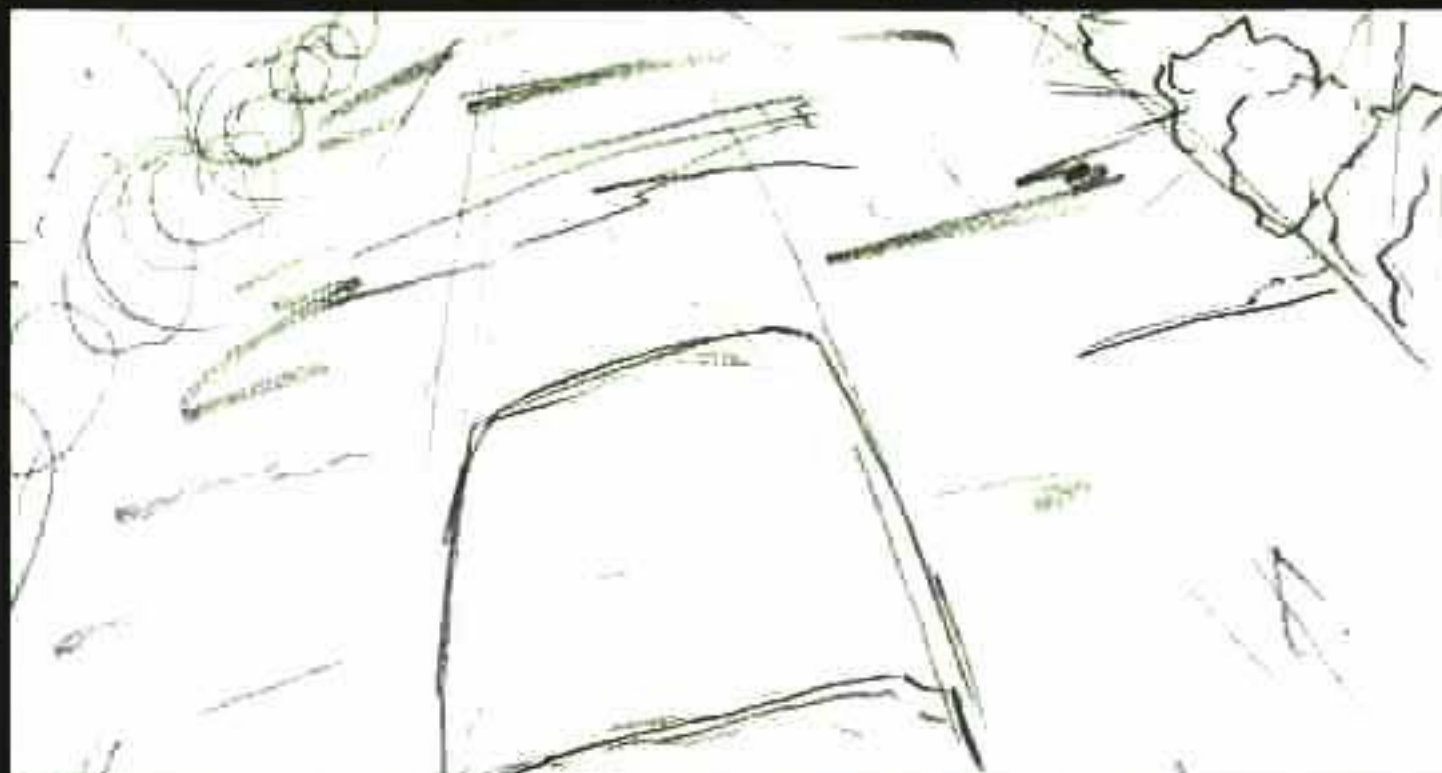
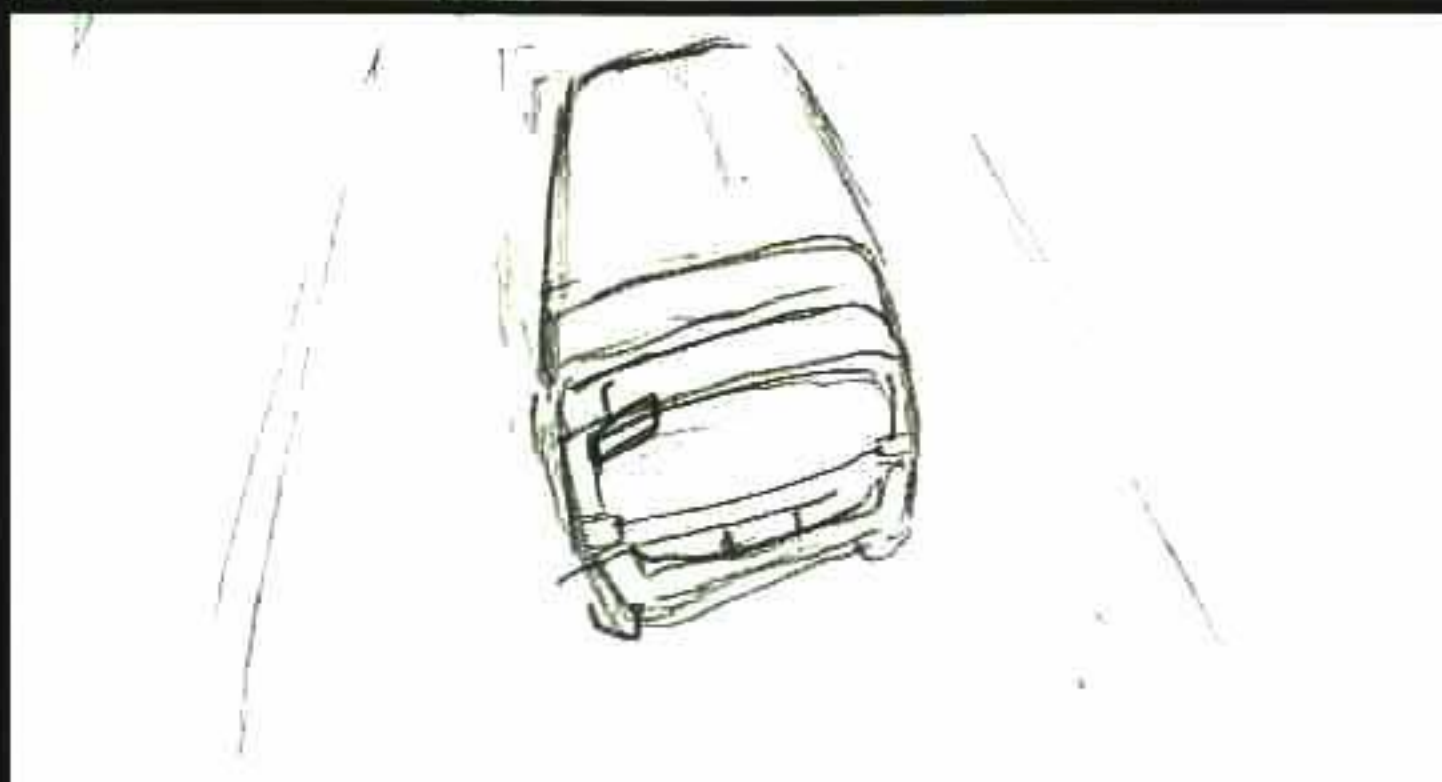
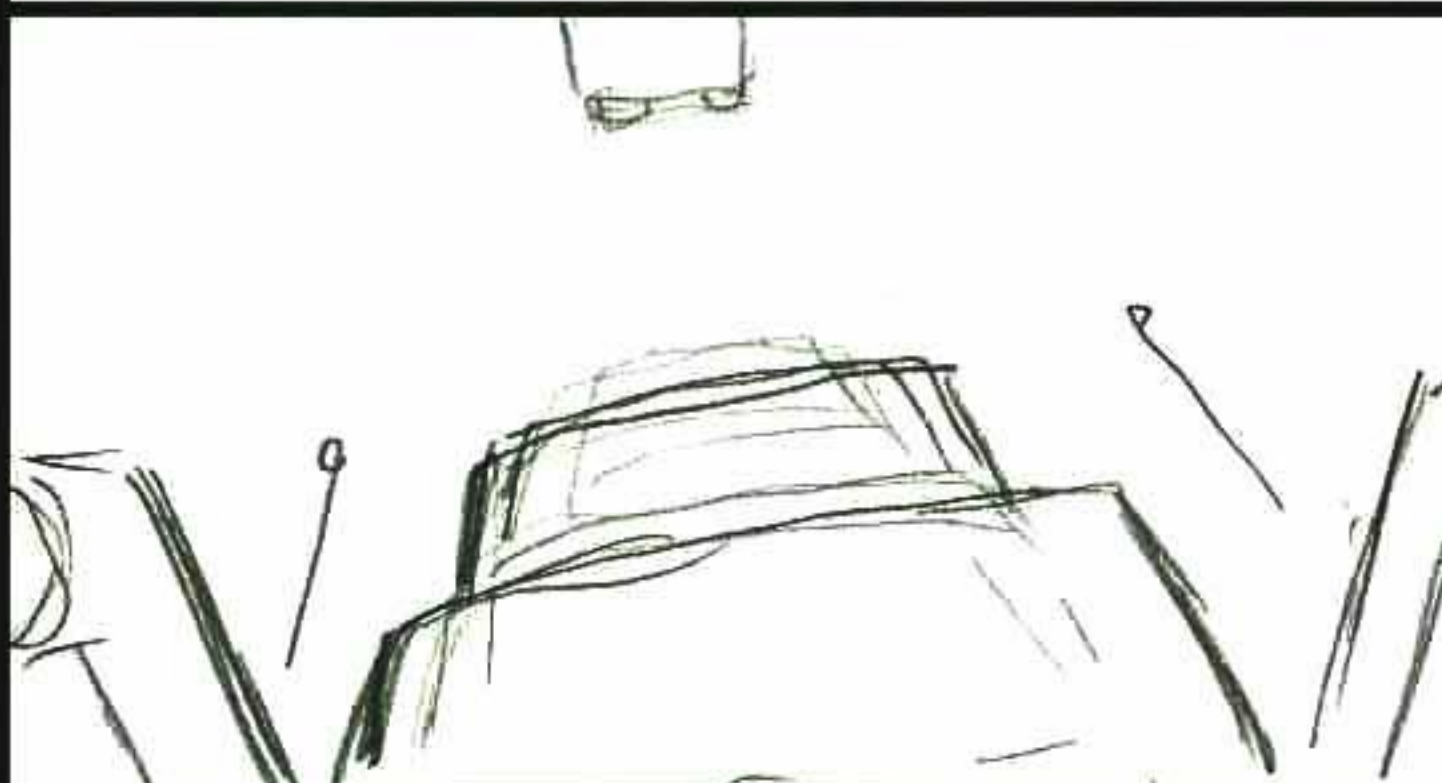
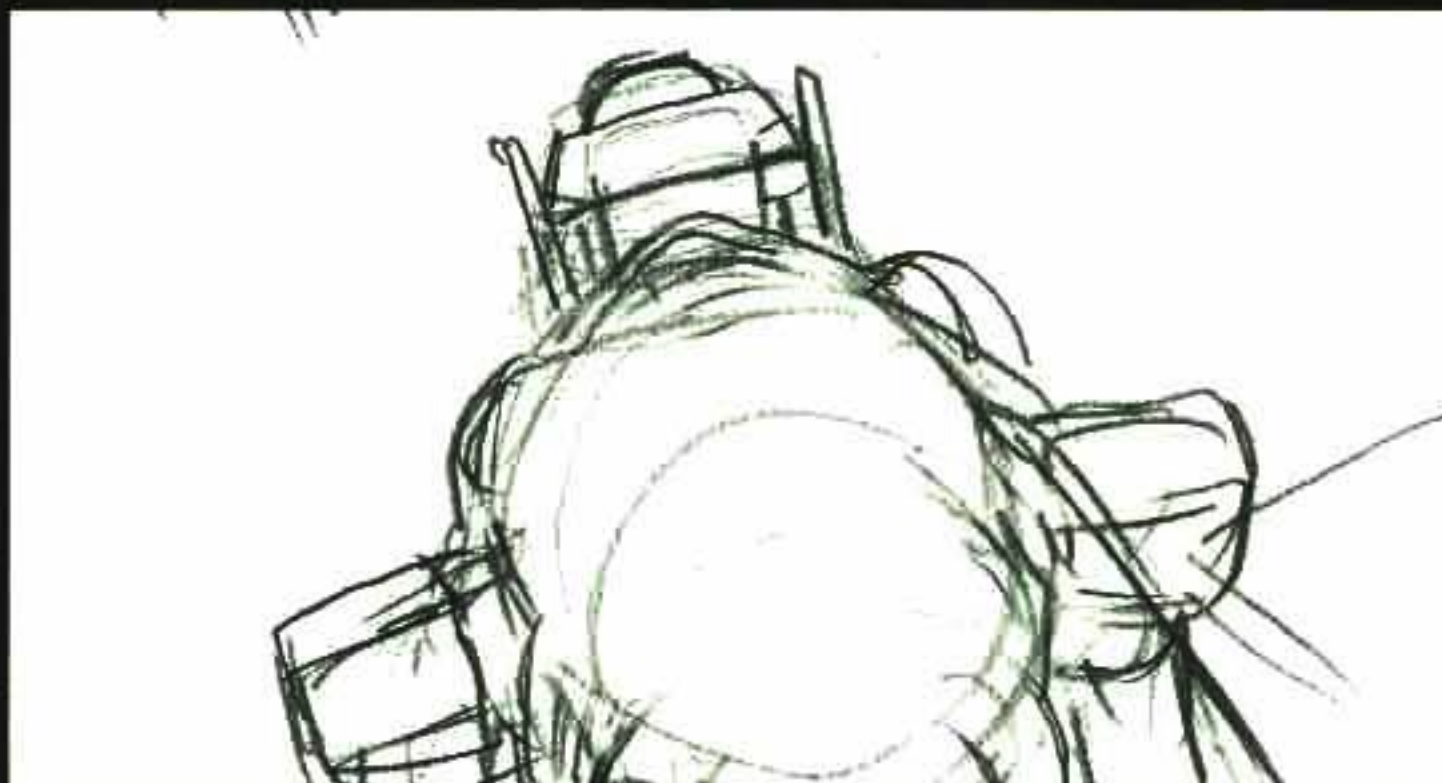
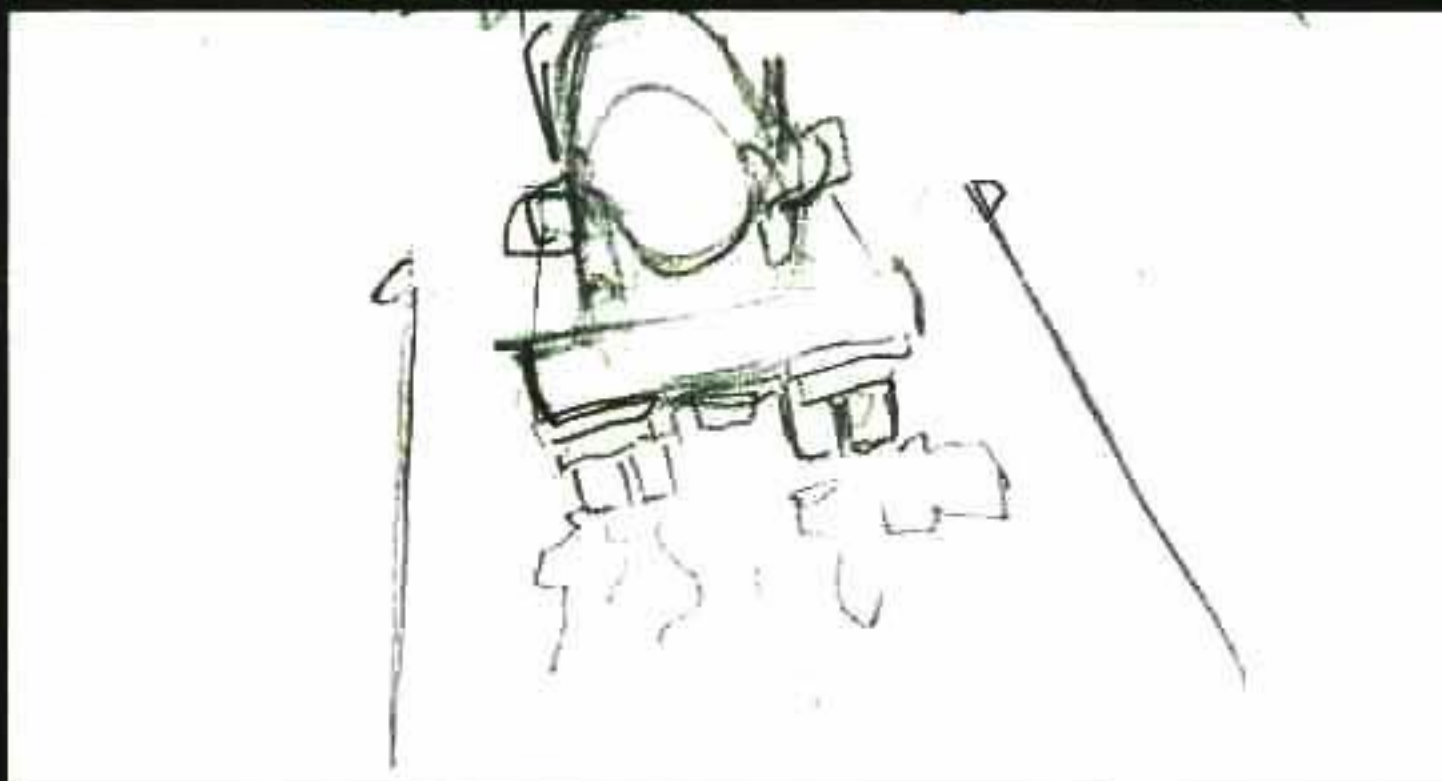

カット	画面	内容	容
24		<p>田舎道を 進んでいく ワンボックスと 大型トレーラー。</p>	+
		<p>カメラFIX. (少し撮影で 歪みレスに)</p>	+
			+
		<p>ワイヤで つながれている カスボウ</p>	+
		<p>Σ CL</p>	<p>3 + 6 ( + )</p>



カット	画面	内容	容
25			<p>OL</p> <p>+</p>
		<p>無人の丘陵地帯。PAU T.U 道路沿きの空き地に ワンボックスとトレーラー。</p>	<p>(3+12)</p>
欠		<p>ワンボックス内で スーツに着がんで いる宗介。</p>	<p><del>(4+18)</del></p>
26		<p>車の外ナニ、 ゲーオ、ライリー、 アッシュが待ち くたかっている。</p>	<p>(ゲーオ) おせんなあ。</p> <p>+</p>
		<p>地図をどうにか させるライリー。</p>	<p>本当にここで まっこのかな？</p> <p>(ライリー) この地図が間違っ たけりゃな。</p> <p>(7+6)</p>



カット	画面	内容	容
27		<p>ライリー 女性 ワンボックスに 寄りかかっている ゲオ。</p>	<p>ゲオ 闇バトルなんて いふから、どんな ヤバいところに 連れてかれるかと 思ってたためによ。</p> <p>+ !</p>
		<p>助手席のドアが 開く。</p>	<p>+ !</p>
		<p>降りてくる宗介 さよほど ゲオ</p>	<p>たこのド田舎じゃ ねえか。</p> <p>(ケ+12)</p>
28		<p>ドアを皮肉ながら ワンボックスから 出てくる宗介。</p>	<p>+</p>
		<p>ライリー 遺跡の ちを指さす。</p>	<p>ライリー むこうに古い遺跡が ある。たぶんそこを 使うんじゃないか</p> <p>+ (+)</p>



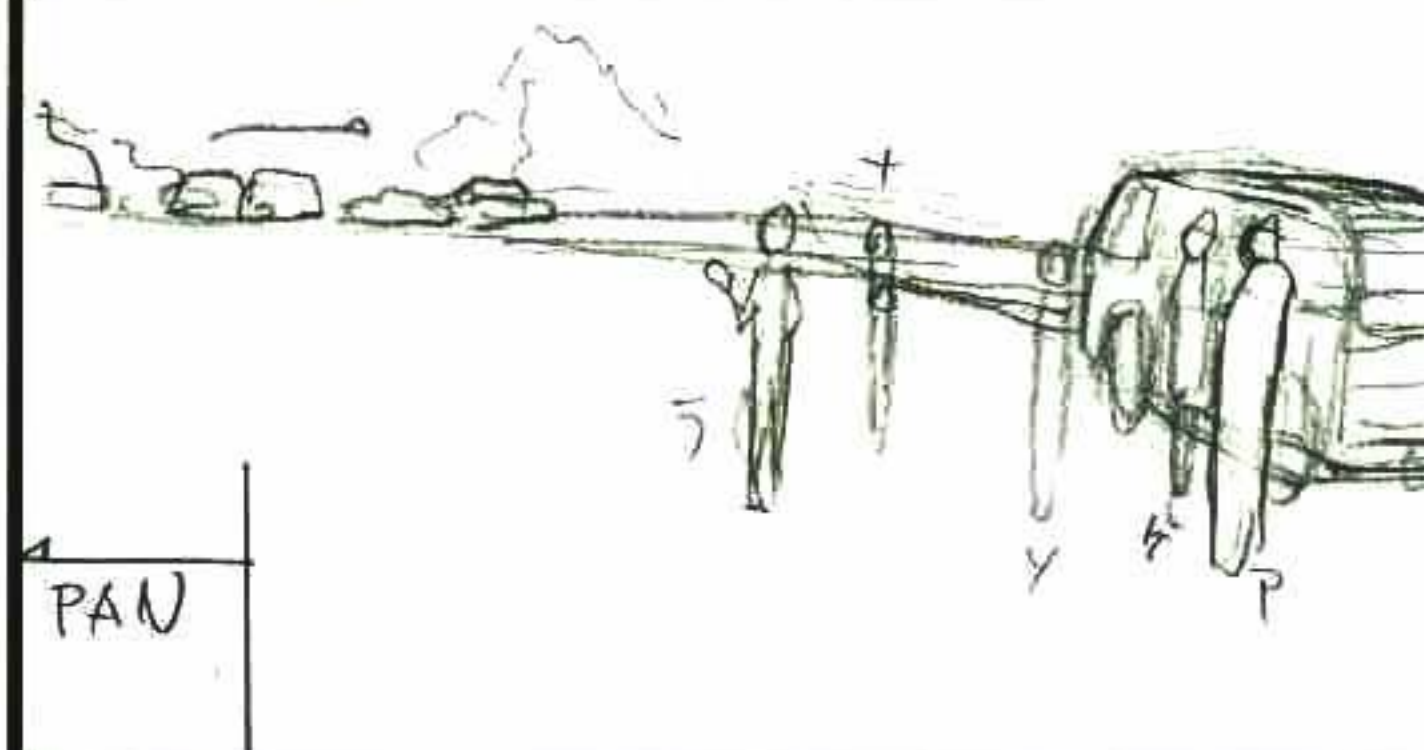
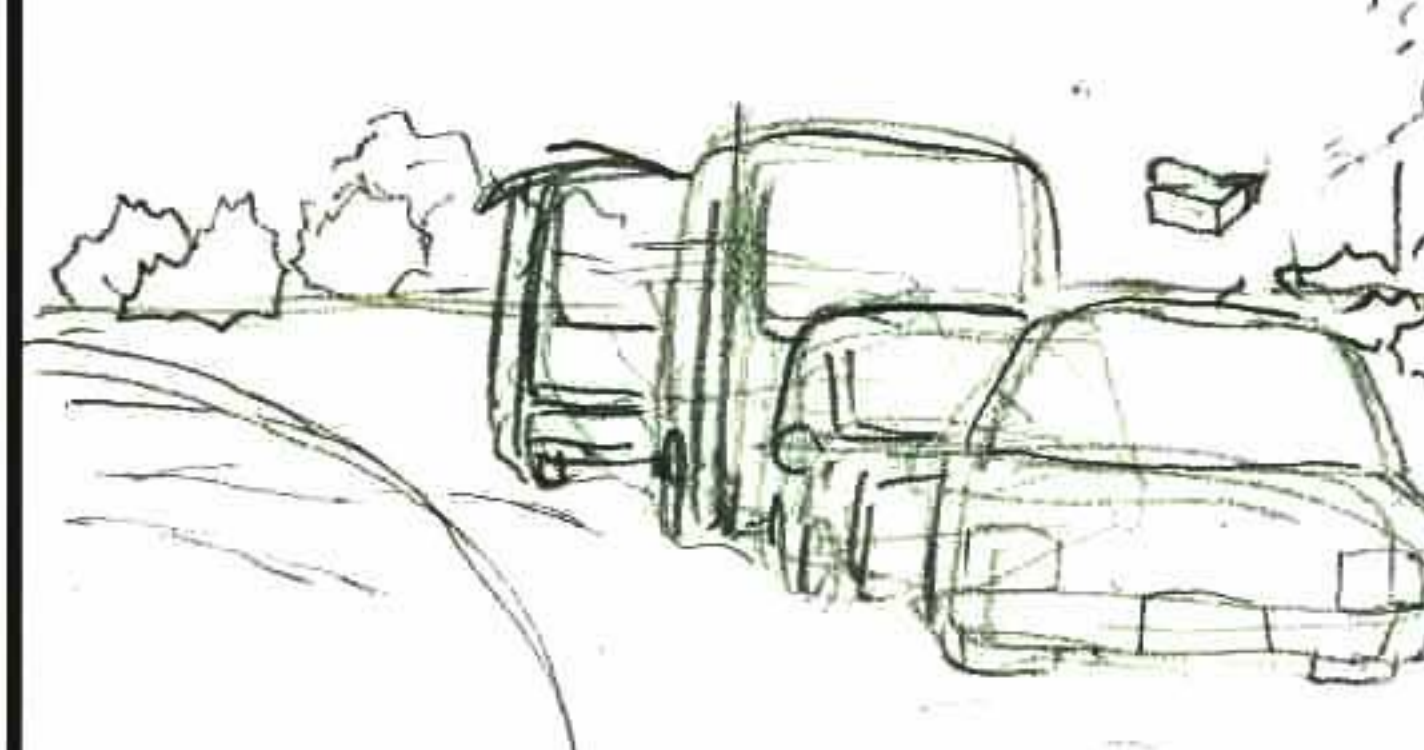
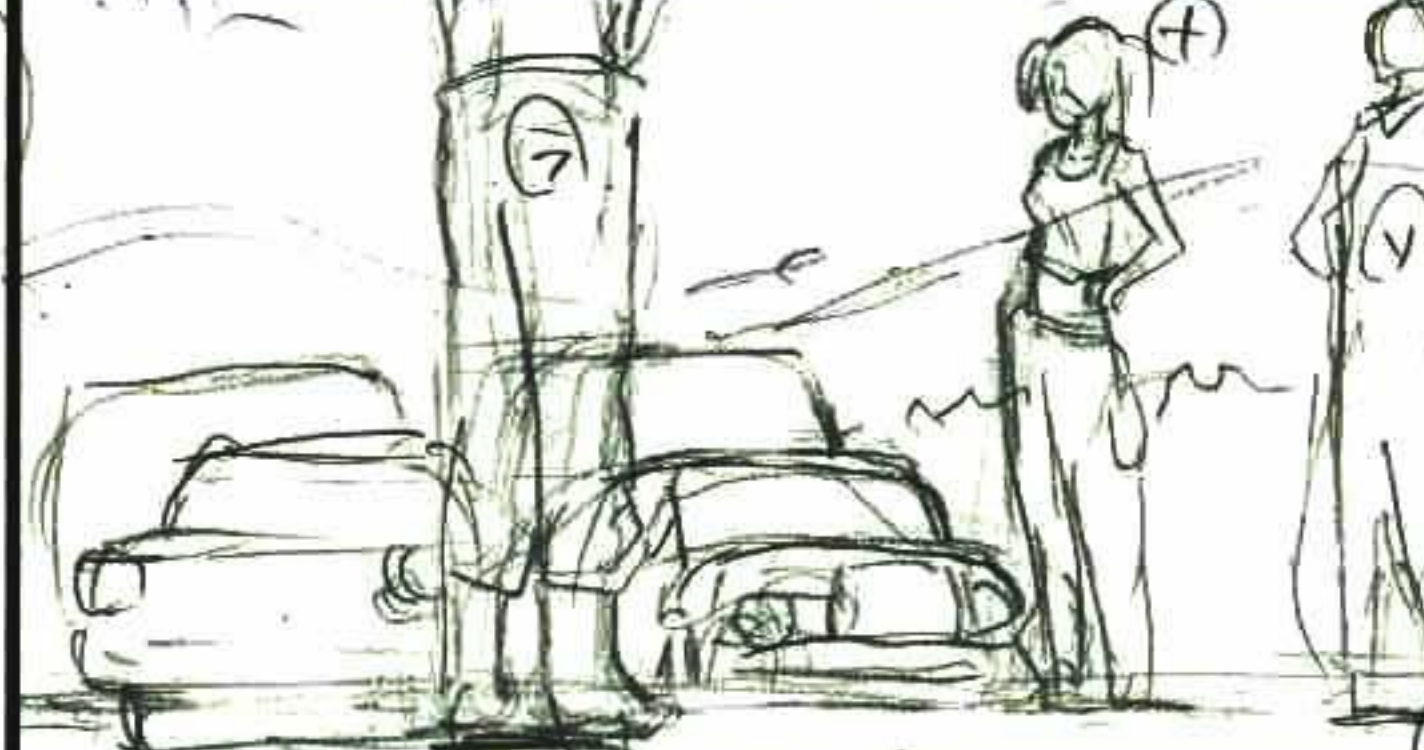
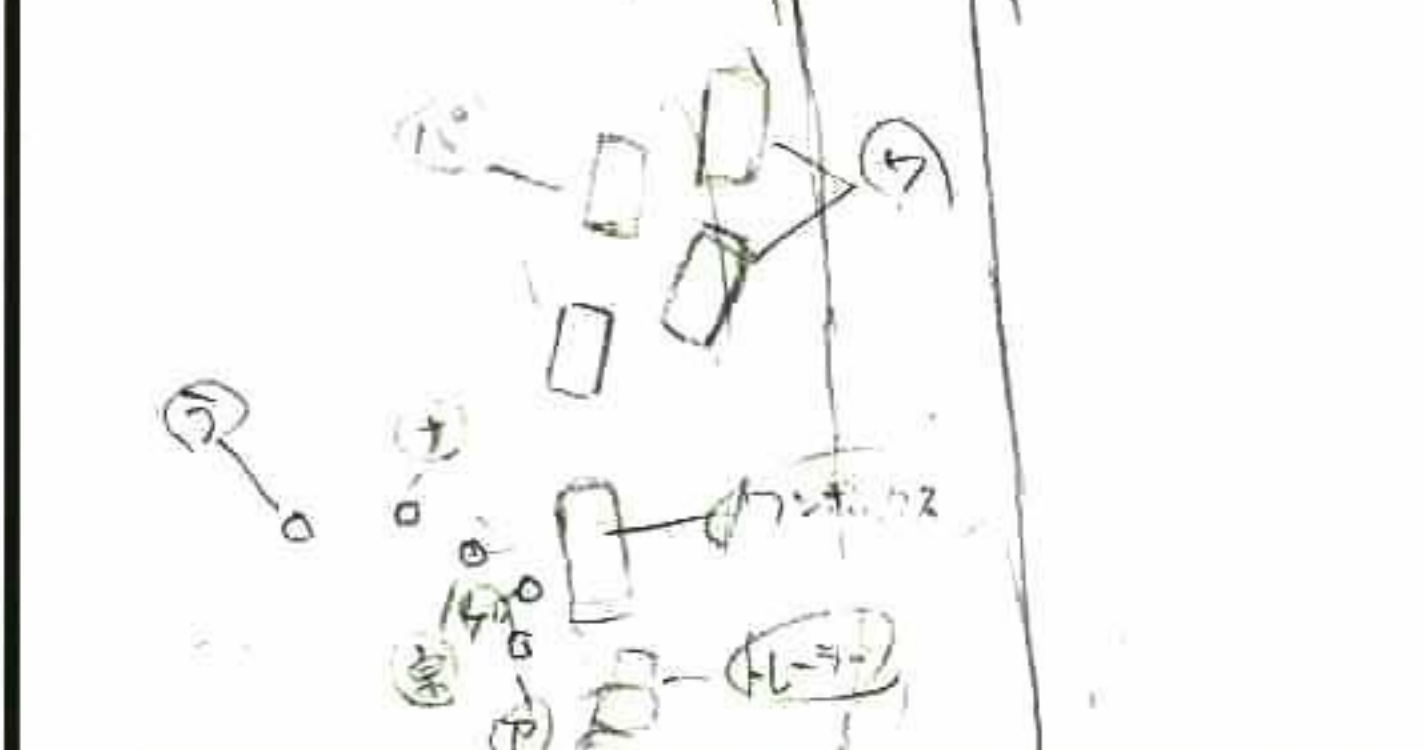
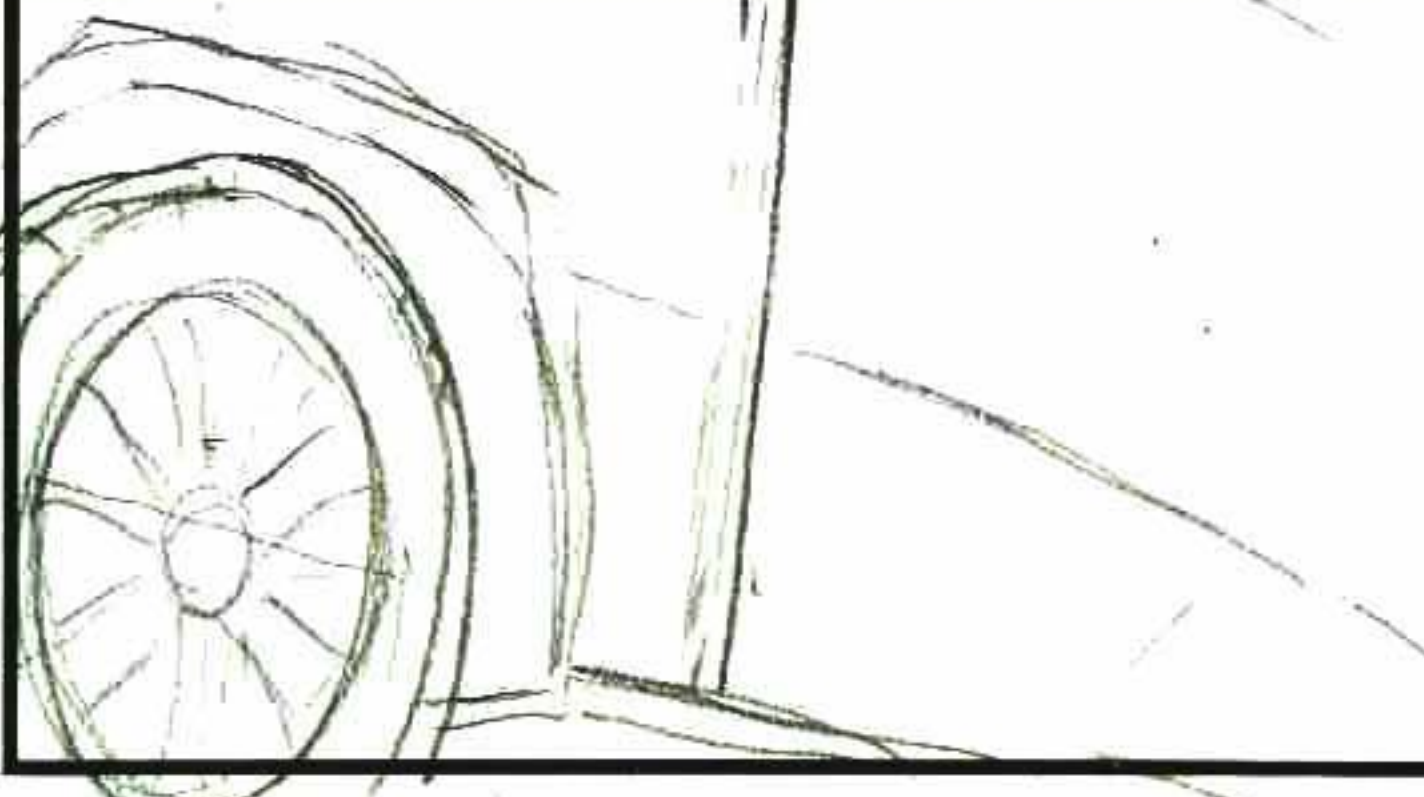

カット	画 面	内 容
		<p>奥から見えてくる 4台の警察車両。 (1台カー2台) (ワンボックス2台) (黒塗り)</p> <p>ト-オ ふ-ん PAN T-2 おっ! (7+0)</p>
29		<p>近付いてくる 警察車両。</p> <p>T-2 (off), 来たみたいたど。</p> <p>(2+12)</p>
30		<p>T-2 P</p> <p>+</p>
		<p>PAN 止まる車両。 (エンジンは切らない)</p> <p>(4+6)</p>
31		<p>VWのワンボックス サイドドア</p> <p>+</p> <p>( + )</p>



カット	画面	内容	容
		<p>スライドして 開く。 OUT.</p>	+
		<p>降りてくる 署長の足。 (設定に合わせて)</p>	<p>動まっながさで OKです。  (2+18)</p>
32		<p>歩いて近づいて くる署長。 警官他に4人。 手にはM4カービン。 (1-マル装備)</p>	+
	<p>76-4</p>	<p>署長を守る感じで 近づいてくる警官。 40作業時 立ち位置整えて下</p>	<p>(2+12)</p>
33		<p>署長を腕んで (署長) off, いる宗介, ナミ, サガラ・ソウスケ。</p>	<p>(1+18)</p>



カット	画 面	内 容	容 容
34		<p>偉そうに 命令する 署長。</p> <p>アオリ気味</p>	<p>(ON) ここで機体に搭乗 してもらおう。</p> <p>+</p>
↓			<p>北西三キロに 遺跡がある。 移動し待機だ。</p> <p>(7+18)</p>
35		<p>黙、てうなずく 宗介。</p> <p>尋ねるナミ。</p> <p>アホな気味</p>	<p>(宗介) ……。</p> <p>(ナミ) あたしたちは？</p> <p>+</p>
↓			<p>(署長) ここにいなさい。</p> <p>+</p>
↓		<p>署長に食って かかるナミ。</p>	<p>(ナミ) はあ!? そんな離れてちや 無線の指示が 届かないよ!</p> <p>(7+18)</p> <p>( + )</p>



カット	画 面	内 容
36		銃をナミへ 向ける警官。 う、とビビる ナミ。 いたい (SE) キヤッ! +
↓		適当な事を 言う署長。 ナミ ! 署長 安全のためだよ。 お嬢さん。 流弾一発で +
37		手を上げて 苦笑いする ナミ。 大惨事だからね。(7+6) ナミ すずばらしいご采配 ですわ。 おほほほ... (4+18)
38		尋ねる宗介。 宗介 ASの武器は? (2+6)
39		二十二年の 署長。 署長 その遺跡に片見 いてある。 + +