





カット	画 面	内 容	容
1			+
			+
		<p>黒江(1+0)</p> <p>▲F.I(1+0)</p> <p>神社の裏山から 京介たちへ PANT.U P-1(1)とECSE+1</p>	<p>京介</p> <p>このエリアから</p> <p>4+0</p>
		<p>AM 9:30<50</p>	+
			+



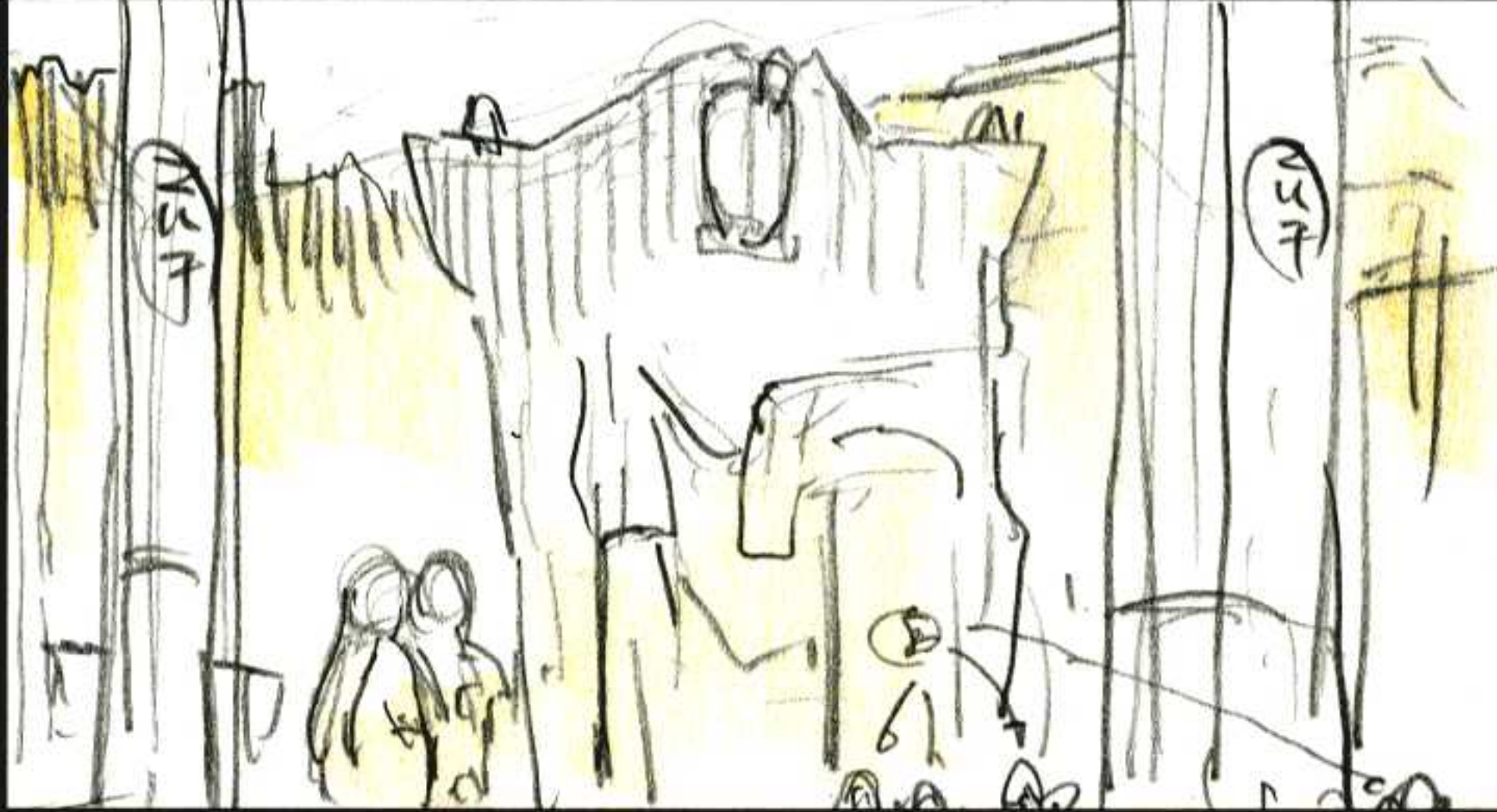

カット	画面	内容	容
2		<p>地図に書いた 地形概念図。 (向かひ) 杖が [地図]要諦定 合わせ どこか神社</p>	<p>学校全体が</p>
		<p>ズズズ...と</p>	<p>見渡せり</p>
		<p>円を描く。 (お出し)</p>	<p>+</p> <p>2+6</p>
3		<p>境の横で。 「かみひん」 解説する宗介。 見たかおぬか</p>	<p>[かみ] 「さん」</p>
		<p>宗介を見て</p>	<p>...さ... S (+ +)</p>

カット	画面	内容	容
		<p>上手左上を見る。 気づく宗介も</p>	<p>よこの。</p>
		<p>同じ方を見る。</p>	<p>S + AS...」 4+0</p>
④		<p>街灯、指板 なぬ、ハガ、宗介 たちの先に立って アパルシト (ECSモード) ※お困りなさい</p>	<p>+</p>
	<p>街灯</p>  <p>指板 用脚部</p>	<p>「何か?」とはかり に胸たて顔上 がる。 止まっていた鳥が まどろき</p>	<p>+</p>
		<p>ハチハチハチ... と</p>	<p>かなめ 「電波妨害は</p>

※ECSは光学的な処理が希望

→ シュート+透過+テスト=2 (+ 脚度, 秘度 5 と 2 と ...) みたい。

(S +)

カット	画 面	内 容	容
		飛んでいく。	どゆにいなの？ +
		よこらせと	<div style="border: 1px solid black; padding: 2px;">宗介</div> 「最大1キロ カットだ。」 +
		立上がり、アパ リスト換子 宗介。	ただし、120秒 程度。 +
		枝と木の枝 で頭をホリホリ。	さらに機体は 軌道を出る ない」 9+12
5		枝で頭をホリホ リしてる宗介。 かなめ言葉	<div style="border: 1px solid black; padding: 2px;">かなめ (OFF)</div> 「でも学校全体 は、カッター出てる」 +

カット	画 面	内 容	容 容
1		ハッと(2)	<div style="border: 1px solid black; padding: 2px; display: inline-block;">景介</div> !? S +
1		Bill(向)	S + バクダンの起動 を妨害する のか!? 5+18
			+
			+
			+





本日の、カウンセリング目的に、場所と時間の
アドヴァイスをもらうとカッパ

カット	画面	内容	容
6		<p>黒板UP。 「自習」の文字 (他、 ラガキクリア))</p> <p> <small>い47B い47C</small></p> <p>#3合他、</p>	<p>かなめ(声) 「うん。その直に、 みんなを避難 させて。」</p> <p>3+0</p>
7		<p>2年4組教室。 「ハイヤサカ」 「13クラス」 たち。</p> <p>←い47PAN (い47C)</p>	<p>「カッパを助ける のは…… どうかな？」</p> <p>2+12</p>
8		<p>石原・尾形が、 本を読んでいる 場面。</p> <p>←い47PAN (い47C)</p>	<p>宗介(声) 「敵の周波数は どうや、見 ける？」</p> <p>+</p>
		<p>「カッパ」</p>	<p>2+12</p>
9		<p>高田・柳田が、 「カッパ」 「カッパ」</p> <p>←い47PAN い47C</p>	<p>かなめ(声) 「あたしが 「カッパ」 を書く」</p> <p>+</p>





教室のシーンは35分くらいかかると。

(+)

カッパの
しんじゅん
おしん
しんじゅん

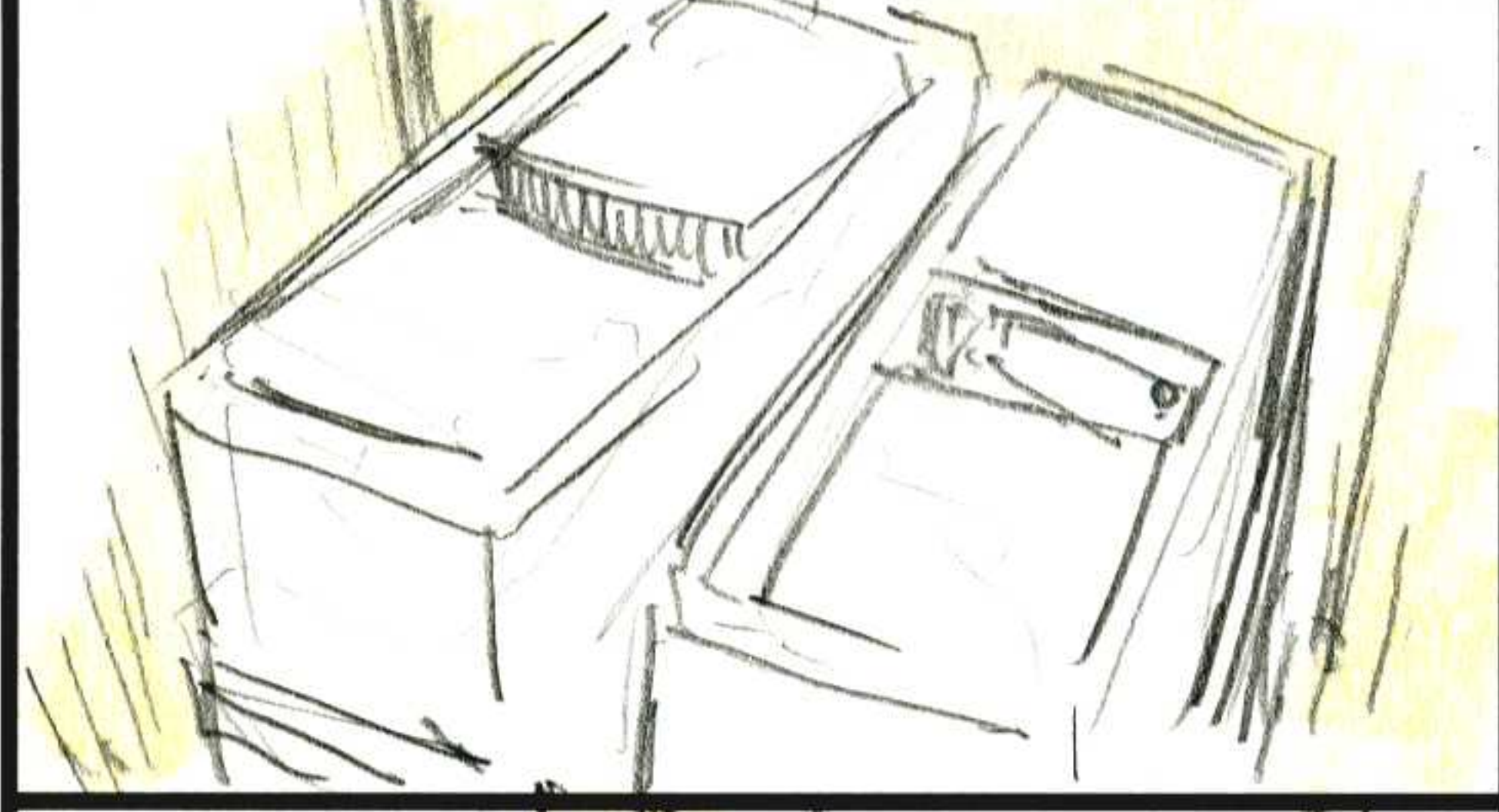
カット	画面	内容	容
		<p>ガクッ!!と舟をこぎ。</p>	<p>宗介(声) (困惑) 「ババア アバアアアアアアア? アバアアアアアアア」</p> <p style="text-align: right;">+</p>
		<p>ハッ!と(足まじり) ガリ。 (アバアアアアアア)</p>	<p style="text-align: right;">+</p>
		<p>ビクビクしたーと 溜息。 ちと内あてー</p>	<p style="text-align: right;">+</p>
		<p>干らりと窓外を 見る。</p>	<p style="text-align: right;">5+12</p>
<p>10</p> <p>「ババアアアアアアアア」</p> <p>「アバアアアアアアアア」</p>		<p>小野寺の窓外の空。窓外をばばば く飛か(声) (2羽)</p> <p>←ババアアアアアアアア</p>	<p>かなめ(声) 「言語はBADA (ババア)アアアアアア」</p> <p style="text-align: right;">+</p>

↑前に宗介、かなめ、おーの席を並べたこと。
(寝た感出可) ← 他キャラはシーン全体で上半身にとりかきまわす。

カット	画面	内容	容
		<p>OUTまで。</p>	<p>21334</p> <p>3+0</p>
11		<p>どこかの教室。 ゴミ箱の中に バクダン。 (何か裏にある と3411)</p> <p>RUM PAN しほあし</p>	<p>1+6</p>
12		<p>Dカー。上し置 かした箱の中 中にバクダン。</p> <p>RUM PAN しほあし</p>	<p>1+6</p>
13		<p>どこかに設置した バクダン。</p> <p>RUM PAN しほあし</p> <p>★カーの場所と 同じで、好ま ず印象がよくなる</p>	<p>1+6</p>
14		<p>ハの背の 全面UP。</p>	<p>+</p> <p>(+)</p>

カット	画面	内容	容
		<p>バカバカバカ!! と、技舎の構え 飛びつく。 ↑↑↑PAN を屋上。貯水 槽に人が付。</p>	<p>景介(声) 「……………」 「どっくらい わかる？」 +</p>
		<p>↑↑↑PAN</p>	<p>2+12</p>
15		<p>貯水槽に拘束 止らうのだ ていさつ。 ↑PANUP↑ その腹にはバックパシ。</p>	<p>景介(声) 「一時間」 +</p>
		<p>↑PANUP↑ 「おれは、おれは」 WXP (IN) (OUT) ↑PANUP↑ 「おれは、おれは」</p>	<p>「一時間」 景介(声) 「わかった。」 3+0</p>
16		<p>その割に。形状を 手と身せで ↑↑↑PANUP↑</p>	<p>「時間を稼ごう」 2+6 +</p>



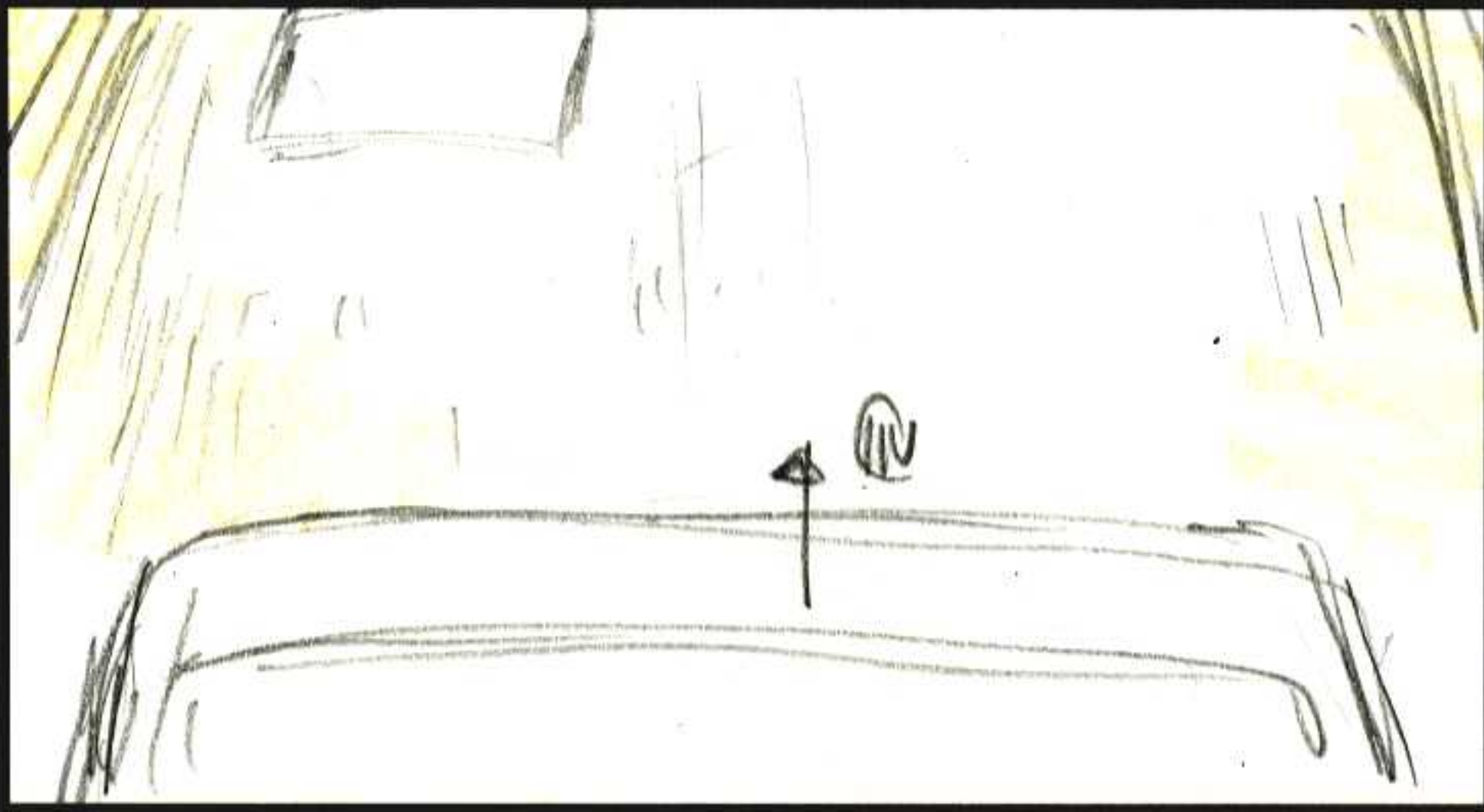
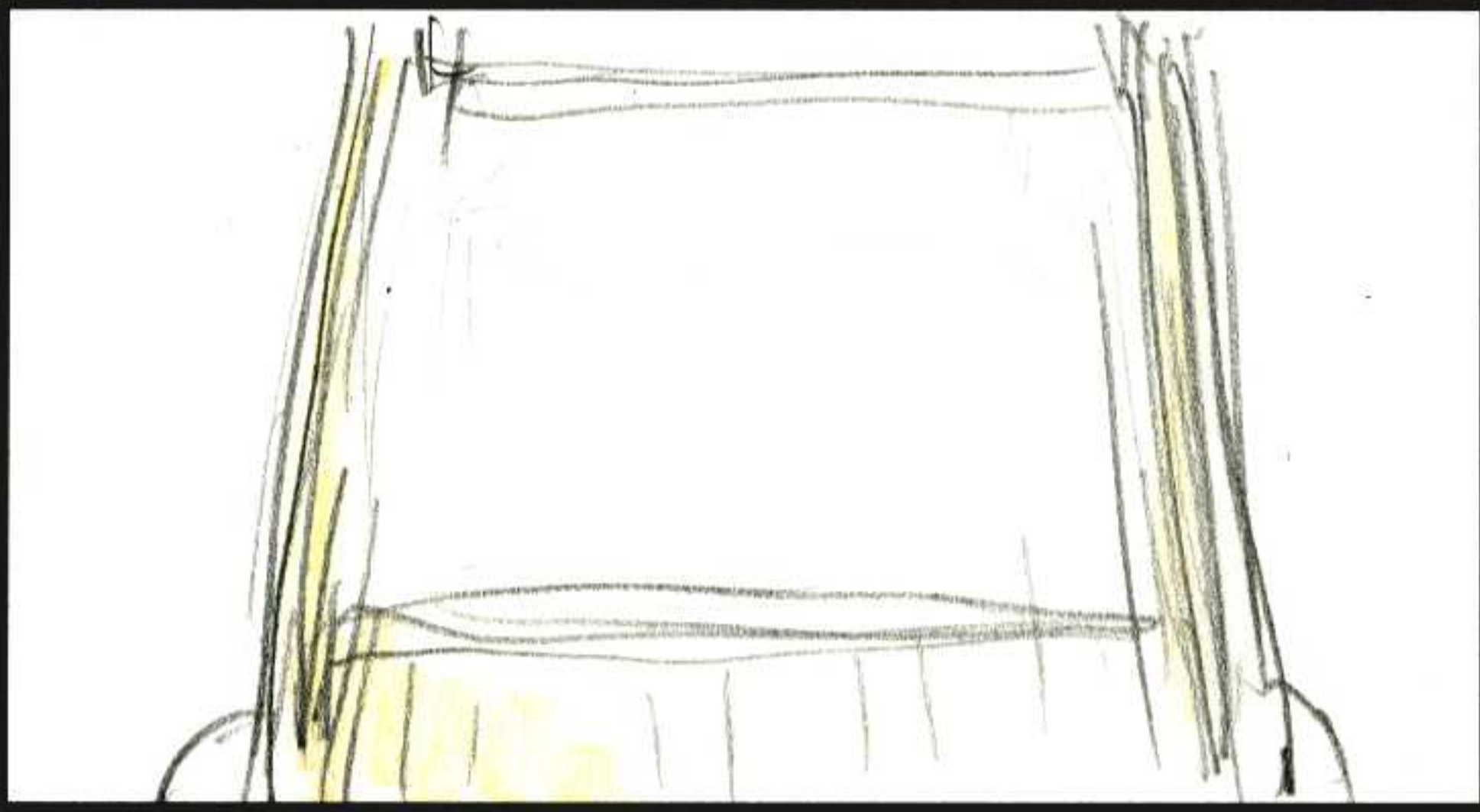
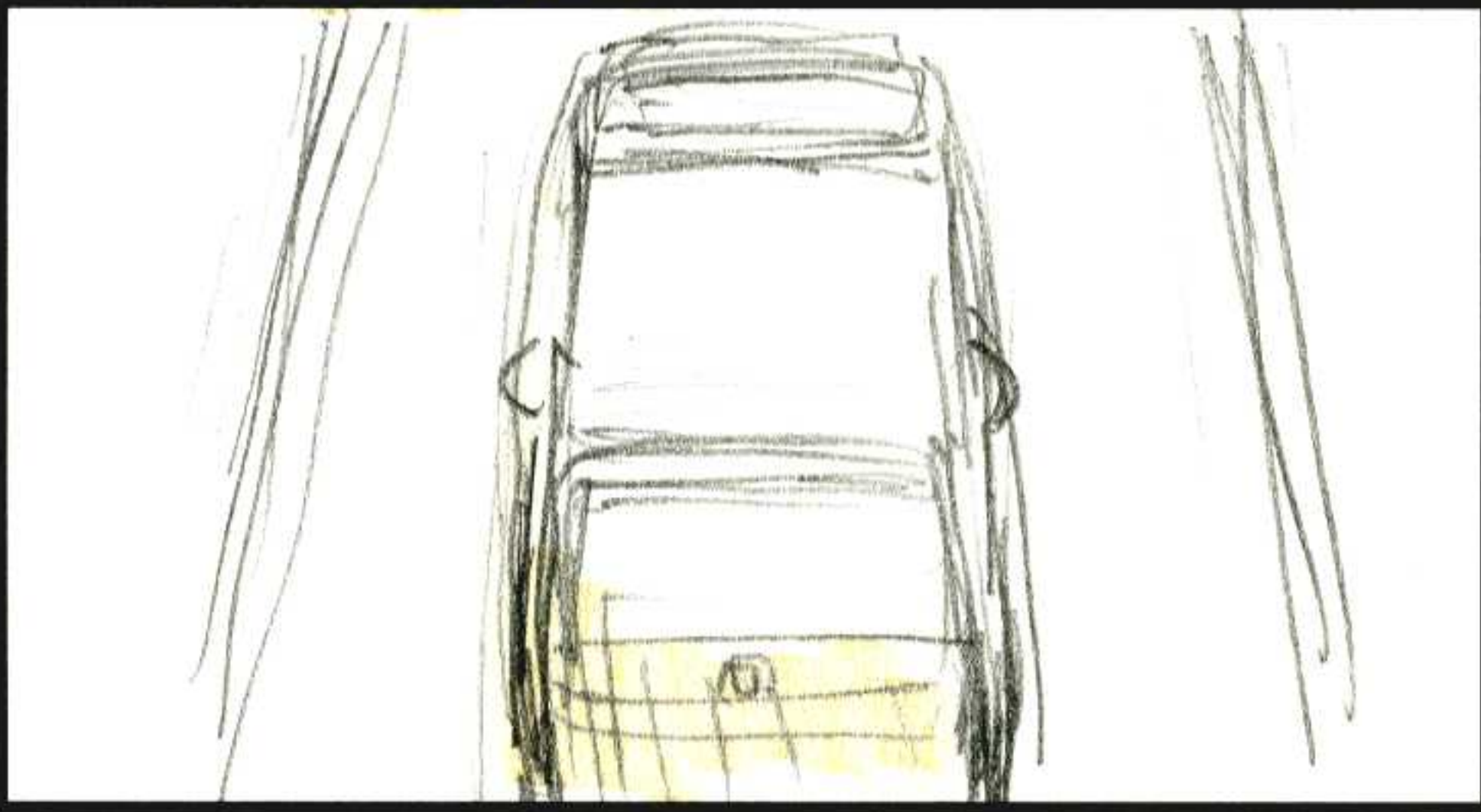

*ここにx3の字を止めない。

Σ (2+6)

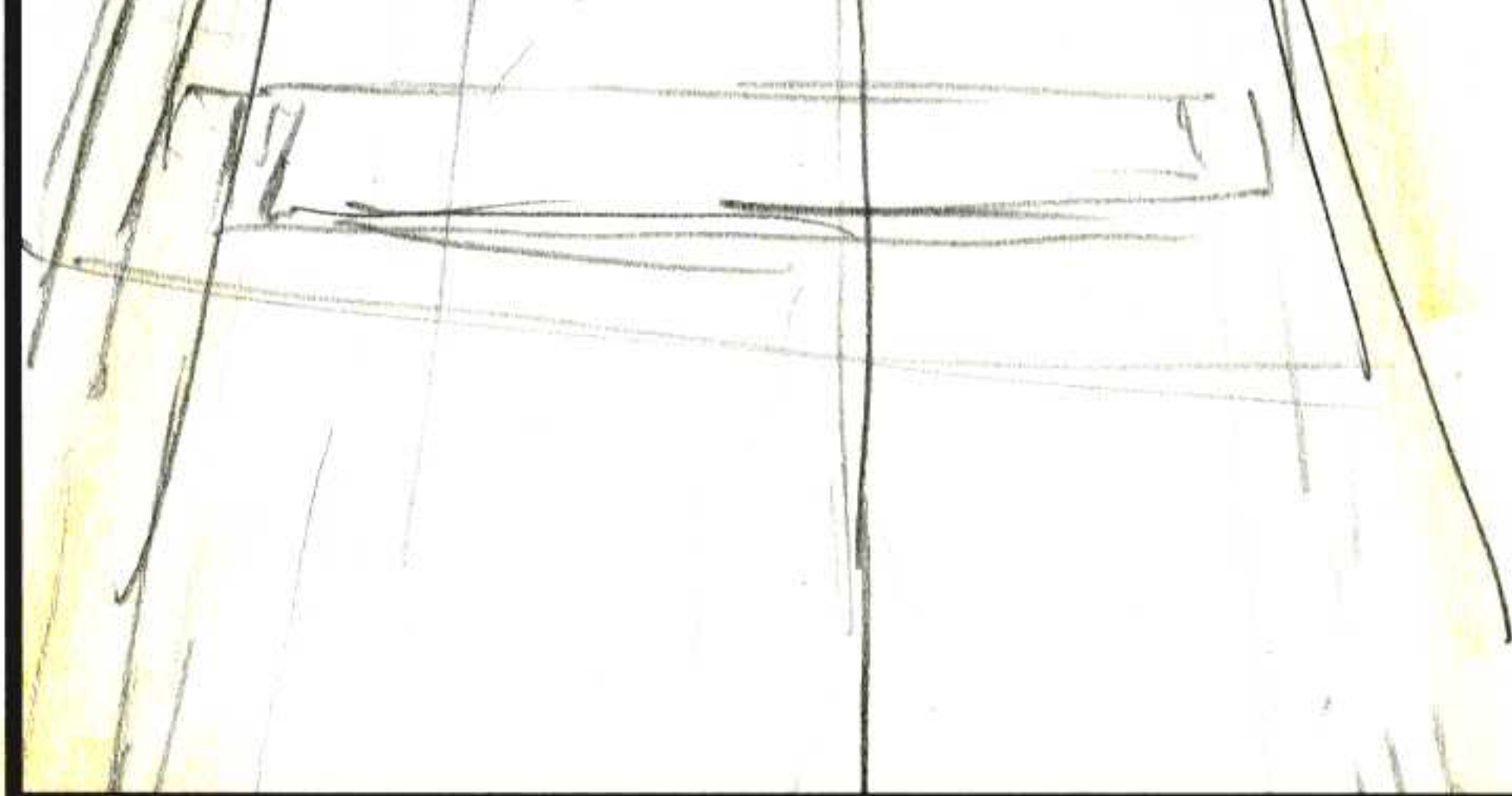
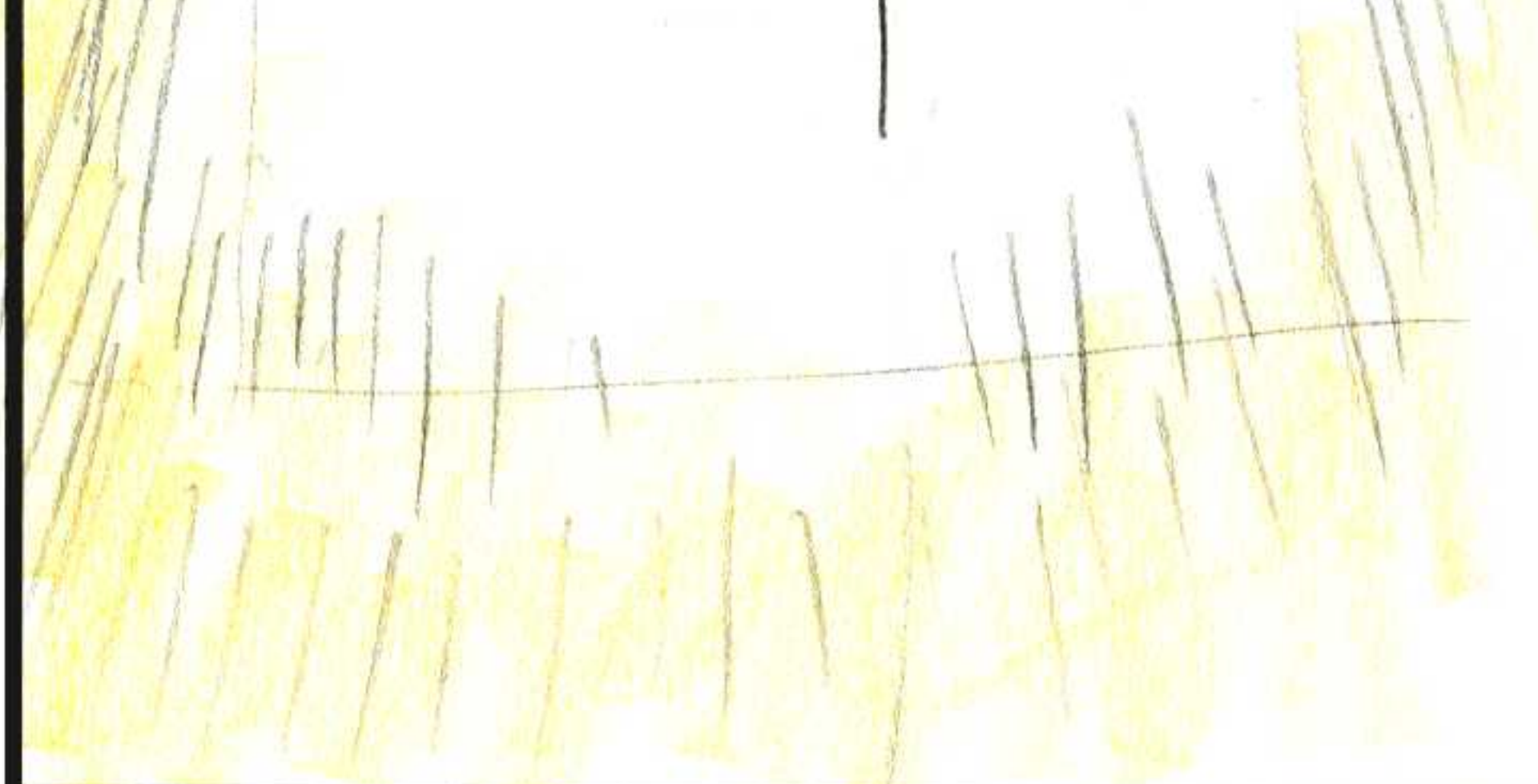

カット	画 面	内 容	容 容
			+
			+
17		<p>ちかとした通りの 70%。 真サシで②して くる</p>	+
		<p>救急車か (3D...?)</p>	+
		<p>サシにさし鳴らし ながら</p>	+

No

11



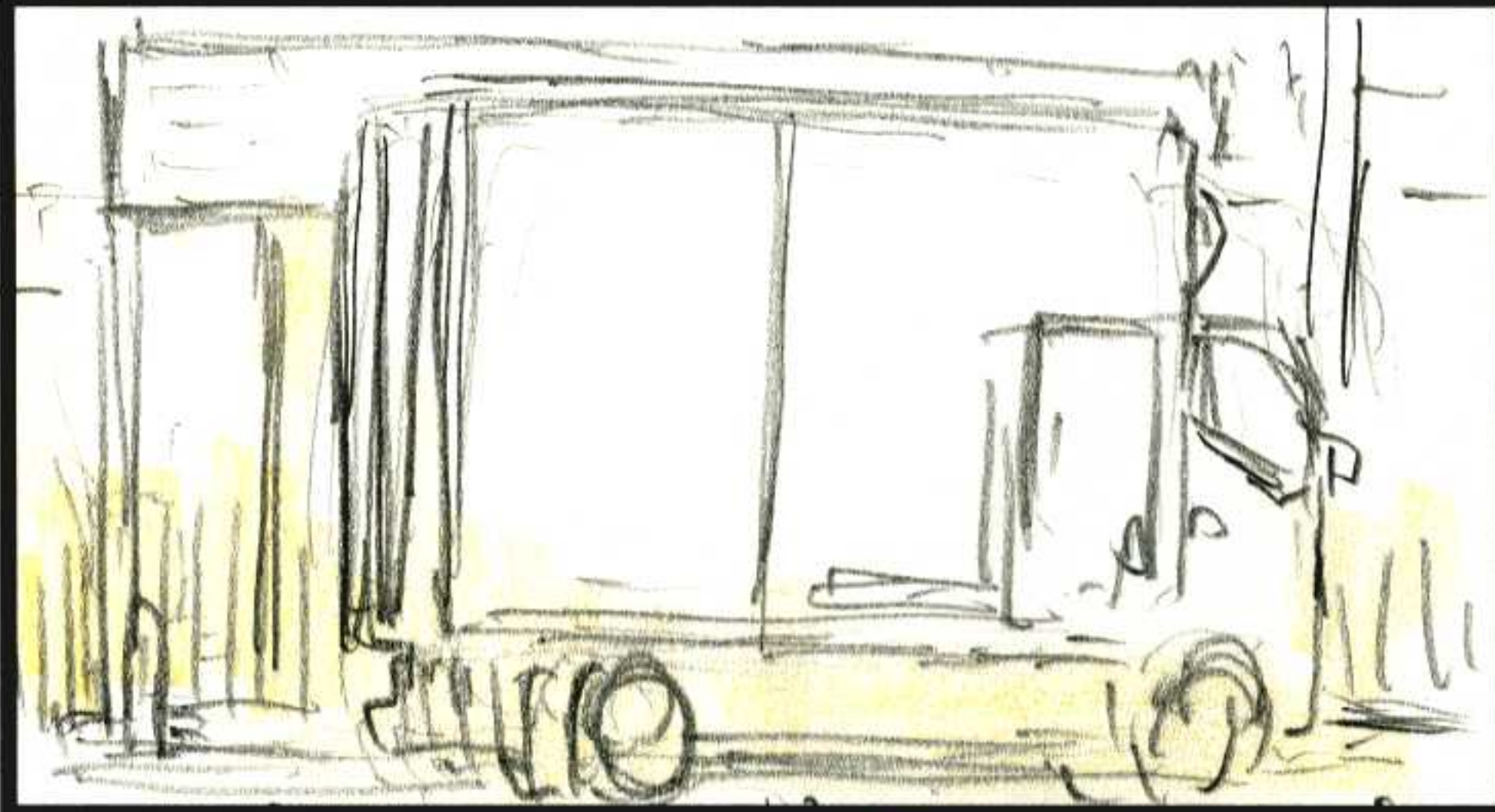
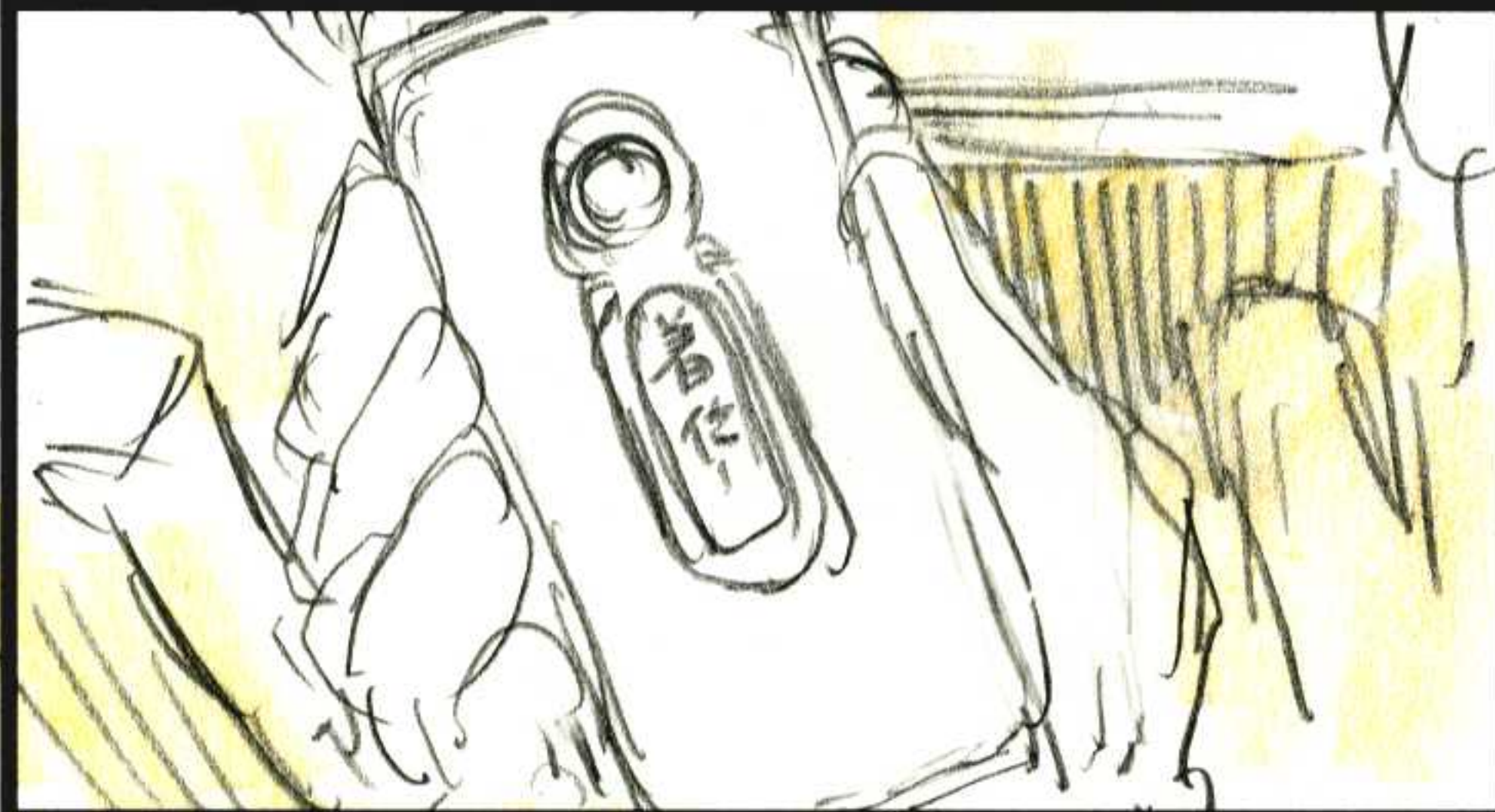

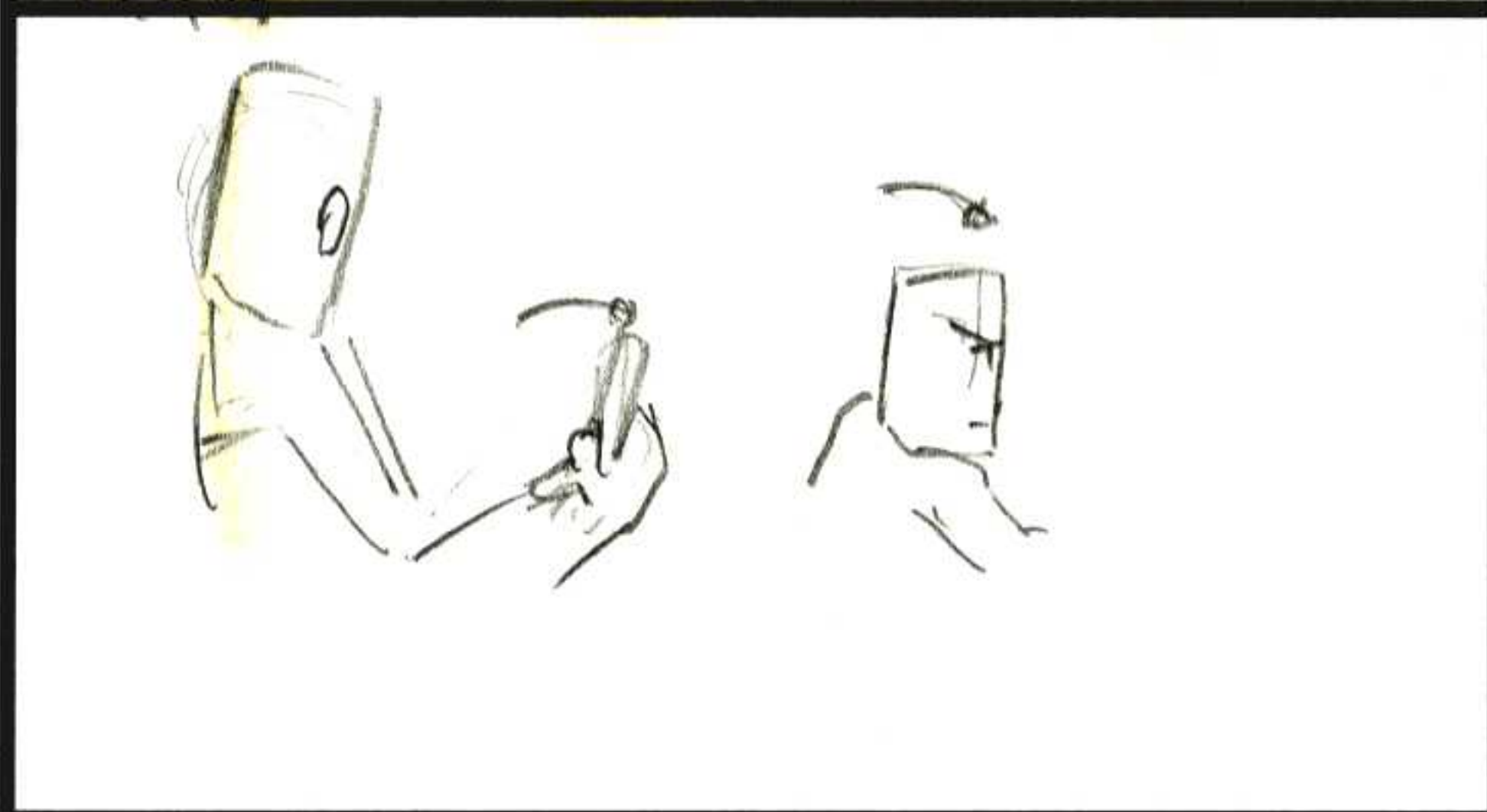
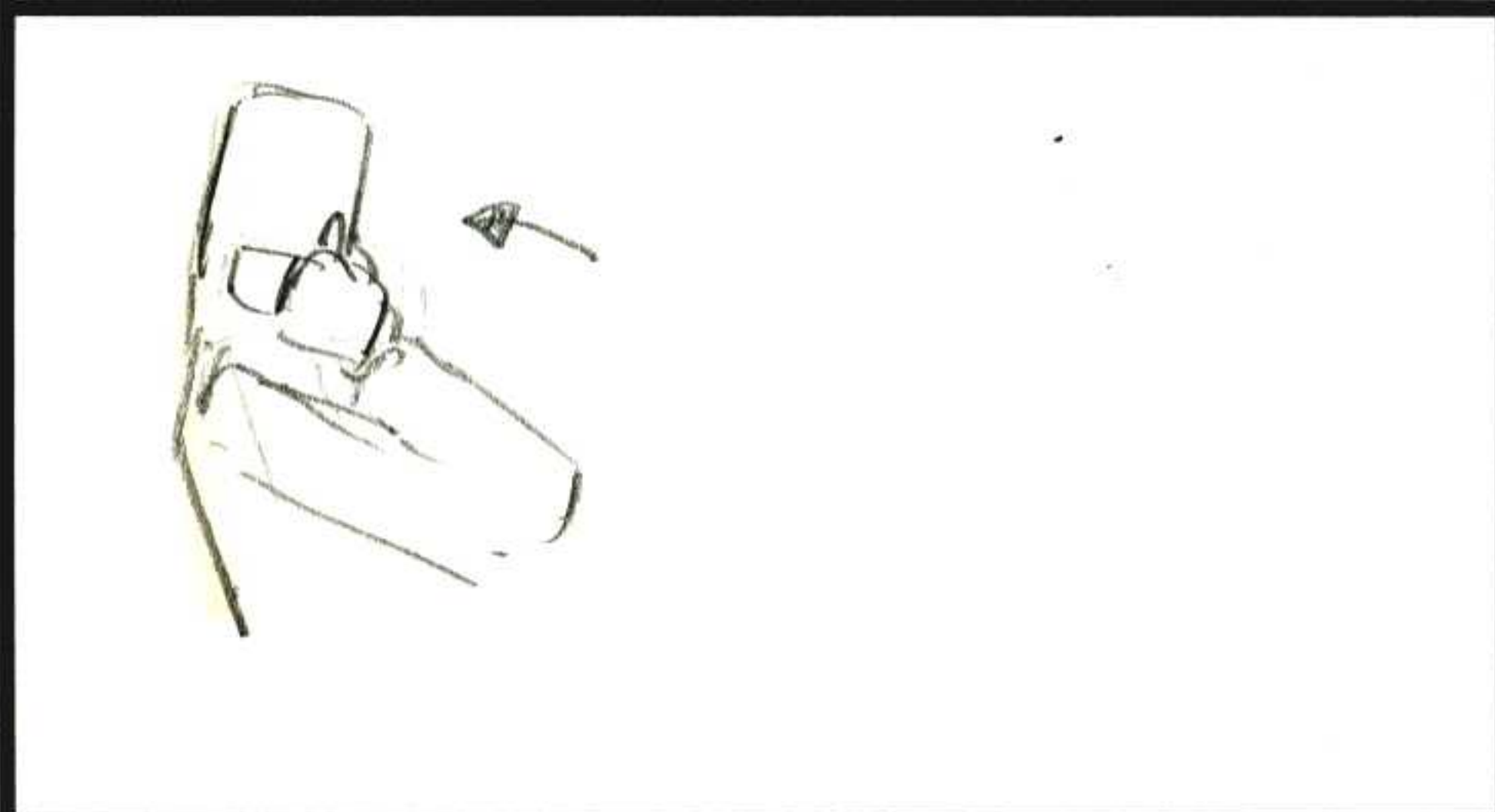
カット	画面 通信車	内容	容
		<p>駆けつけて行く。</p> <div style="border: 1px solid black; padding: 5px; width: fit-content;"> <p>※4Fビル10を みさめたいから</p> </div>	+
		<p>↑ ※信号と横断 歩道を越え いくこと ↑ (状況が一変 越えていく ×477-)</p>	+
		<div style="border: 1px solid black; border-radius: 15px; padding: 10px; width: fit-content;"> <p>※ステッド車 しきがない よーにみゆ がいほ</p> </div>	+
			4+12
<div style="border: 1px solid black; border-radius: 50%; width: 40px; height: 40px; display: flex; align-items: center; justify-content: center;"> <p>18</p> </div>		<p>路駐の車のみ 救急車が</p>	+

(+)



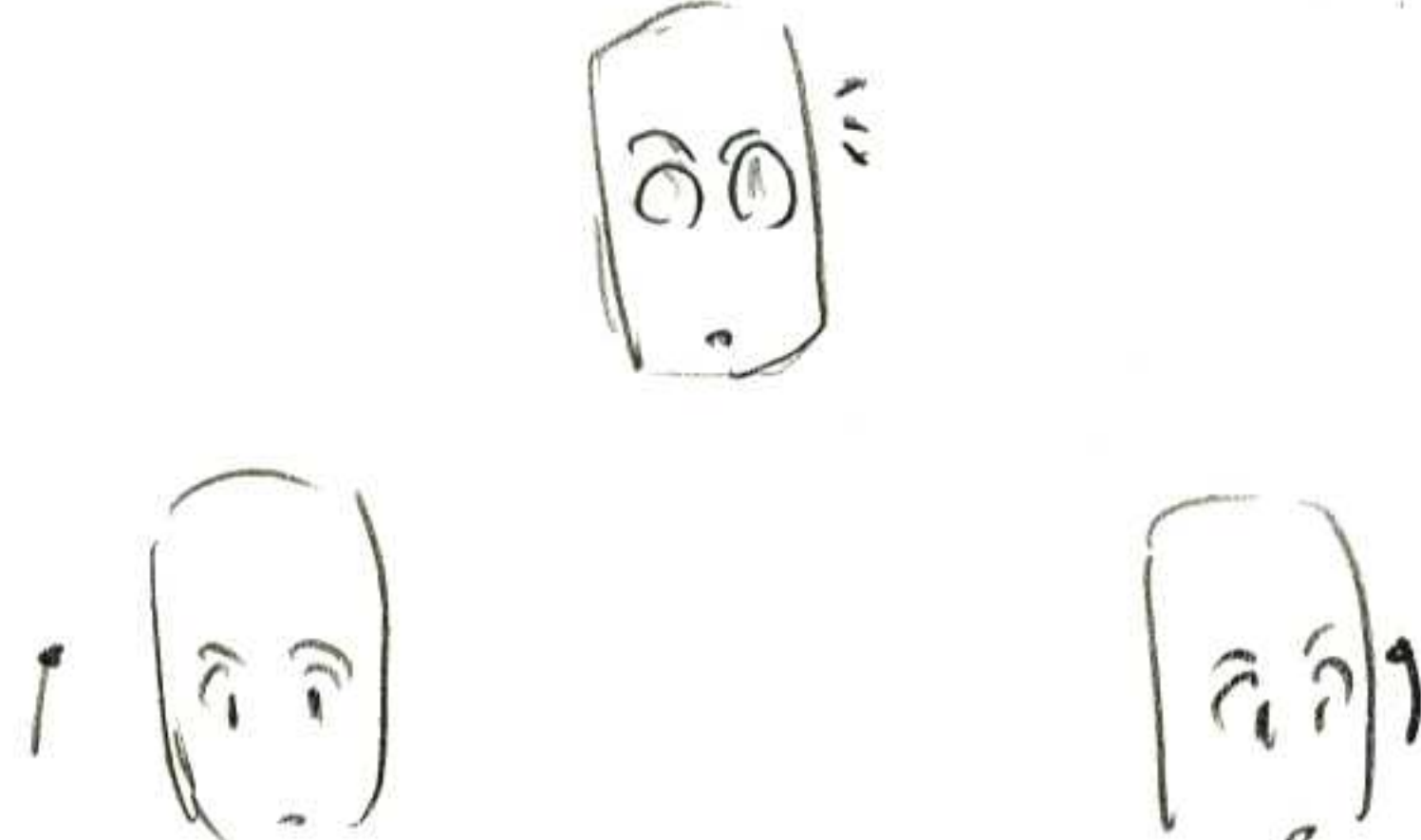

カット	画面	内容	容
04		OUTすると見え くる通信車。 LUTU	SE (先行) 「(お)この(お)の 着信音」 3+12
19		工内内、(お)の の(お)の(お)の(お)の の(お)の(お)の(お)の。 (X-セッションは 止めで)	↓ 1+6
20		同じで"ふり"の 部下。 くら"反応"せ	部下 「探探を開始 します」 +
		片(お)の(お)の(お)の 用き。	+
		取当てる。	くら 「...決心はついたら か？」 宗介 (OFF-電話) 「ささの条件は の(お)の(お)の(お)の」 7+12 (+)

カット	画 面	内 容	容 容
21		<p>ハイハイを持つ クラマの半顔が</p>	<p>+</p>
		<p>直たで「ズ...と 顔を上上げる。 (半歩前に出る) Follow PAN →</p>	<p>「クラマ」 「ほう...」 + 18</p>
22		<p>クラマの①の 背に目映る モニター内。 逆探のクラマの が [正角] + [ライクンス]</p>	<p>「クラマ」(茶) 「おどろか」 S +</p>
		<p>ズンズン</p>	<p>死んでモ S +</p>
		<p>直にいく。 [CGI] "</p>	<p>いいか? 3+0 (+)</p>

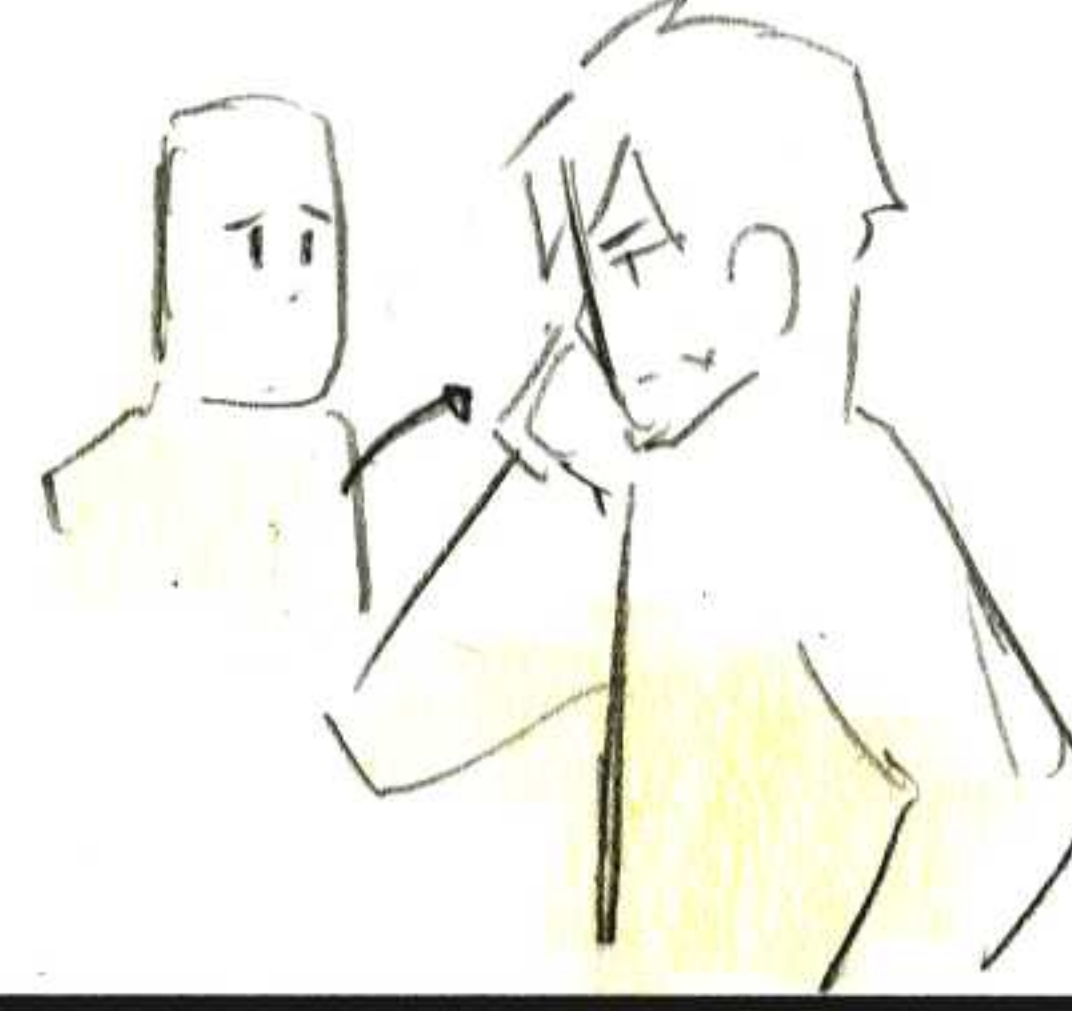
カット	画 面	内 容	容 容
23		<p>電話する宗介を 見ているかなめ。 (手には木の枝) (↑宗介が持った もの。指揮車の キーパー)</p>	<p>[宗介] 「あの学校の人間が 何人死のうと、 俺には関係 ない」</p> <p style="text-align: right;">+</p>
		<p>キョッ!!とやるかな いたが、左手で かなめを制する 宗介を見て</p>	<p>[かなめ] 「!!」</p> <p>[ケツ] (OFF電話) 「では何人が 死なせて みるか?」</p> <p style="text-align: right;">+</p>
		<p>ムム...と折れる。</p>	<p>[宗介] 「好きにしろ」</p> <p>[かなめ] 「.....」</p> <p style="text-align: right;">7+0</p>
24		<p>指揮車内。 宗介の電話を 受けている ケツが</p>	<p>[宗介] (OFF電話) 「もし要があんば 俺は彼女を殺害 するよう命じら れている」</p> <p style="text-align: right;">+</p>
		<p>7ムンと固い かける。</p>	<p>[ケツ] 「ふん、ささの 要非は?」</p> <p>[宗介] (OFF電話) 「俺の身安全だ」</p> <p style="text-align: right;">+</p>

カット	画面	内容	容
		<p>話わかるモーター を確認しようと</p>	<p>クラマ 「わかる、ないな、」</p> <p style="text-align: right;">+</p>
		<p>前に出るか</p>	<p>「バグだ、さつ 起動してみ よるか」</p> <p style="text-align: right;">+</p>
		<p>A? となる。 (A) (B) も)</p>	<p>宗介 (OFF-電話) 「では交渉決裂 だね」</p> <p>SE 「—————」 12+18</p>
25		<p>神社。IT-4は たまたま宗介の手 AUP。</p>	<p style="text-align: right;">1+0</p>
26		<p>同ホ 「ギャー——ッ なるかなめ、 冷静に見つ ている宗介。」</p>	<p>かなめ 「!!」</p> <p style="text-align: right;">+ (+)</p>

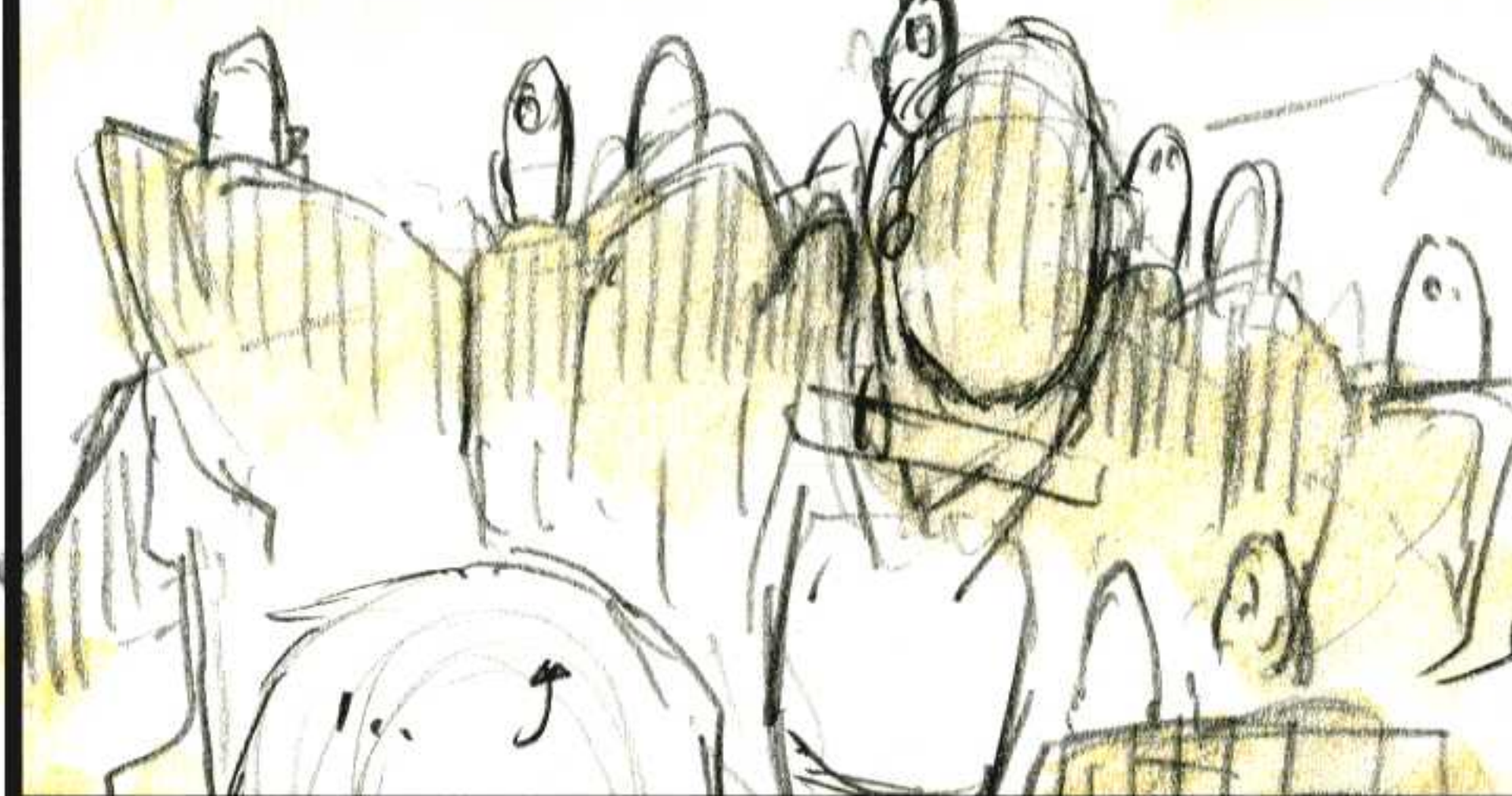
カット	画 面	内 容	容 容
		<p>アガーと向い つめようとするが 冷静な宗介 にあしからぬ</p>	<p>「ちよっ!!」 [宗介] 「心配する な」 +</p>
		<p>ムム...となる かなぬ。 「タイガ」鳴り。</p>	<p>[かなぬ] 「でも...」 +</p>
		<p>ス...と通話ボタ ンを押し</p>	<p>5 !? !! +</p>
		<p>受ける宗介。</p>	<p>[クワズ] (OFF-電話) 「こころはあの娘を 確保出来れば」 とけろ!!! +</p>
		<p>目を閉じつつ 答える。</p>	<p>[宗介] 「たごうな」 [クワズ] (OFF-電話) 「ただし S (+) +)</p>



カット	画面	内容	容
1		人? とある宗介	ASは育成だ。
1		上を見ろ。	まか
27		ぶいあで「新 ため、ECSEド のアバリスト。 (あとに決山の 根がとまっている) PANUP	12+6 ASを無効化する 保障が必要 だね」 宗介 「では1100時 景川2時AA 療工場にアバ リストを移動させ る。ホフンハツで 待機しろ」 ↓(おれ) 10+0
		↑PANUP その寄り。なにが アバリストが 宗介は見ている よと思える。 (あと鳩も)	72 (OFF電話) 「監視するぞ」 宗介 (OFF) 「当然だ」 3+0
28		PANUP その寄り。なにが アバリストが 宗介は見ている よと思える。 (あと鳩も)	3+0 (+)

アバリスト(アバ)と宗介の愛...

カット	画面	内容	容
29		<p>アバリストなめ。 見ている宗介、かな かにうろつくかな め。</p>	<p>宗介 「千鳥かなめは泉川 駅に1人で向かわ せる。引き渡しが 済んだら、俺は よめま 5+6</p>
30		<p>宗介とかなめ が。</p>	<p>済める」 +</p>
-		<p>ハッ!!と宗介 を見る。</p>	<p>かなめ 1+12</p>
31		<p>かなめ 背を向けている 宗介。目は見せ ない。</p>	<p>+</p>
-		<p>目がうつろい くる。 かなめ</p>	<p>2+0 (+)</p>

カット	画 面	内 容	容
32		<p>舞台の床はた もた</p> <p>→UHPAN しつぱし</p>	+
		<p>足で揺れる。</p>	2+12
33		<p>たたかたか... と絵馬も揺れる。</p> <p>→UHPAN しつぱし</p>	1+12
34		<p>揺れる絵馬が</p> <p>→UHPAN (FIX・RFIX)</p>	+
		<p>おさまていく。</p>	2+0

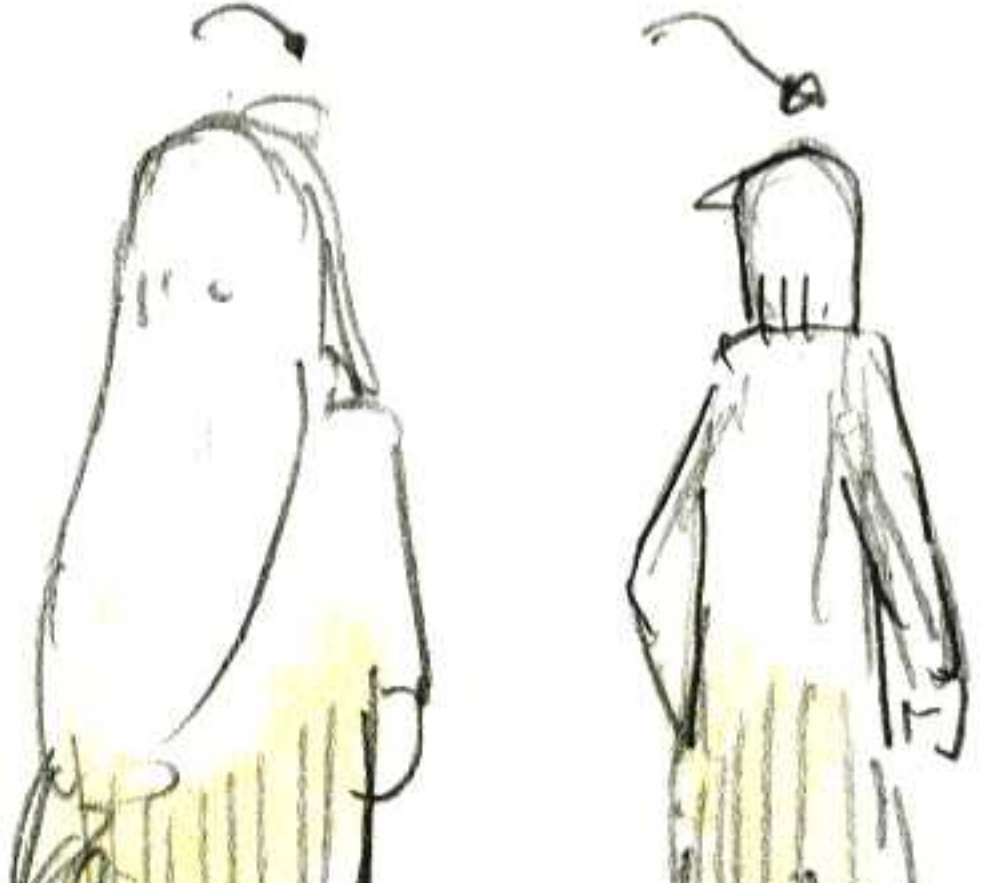
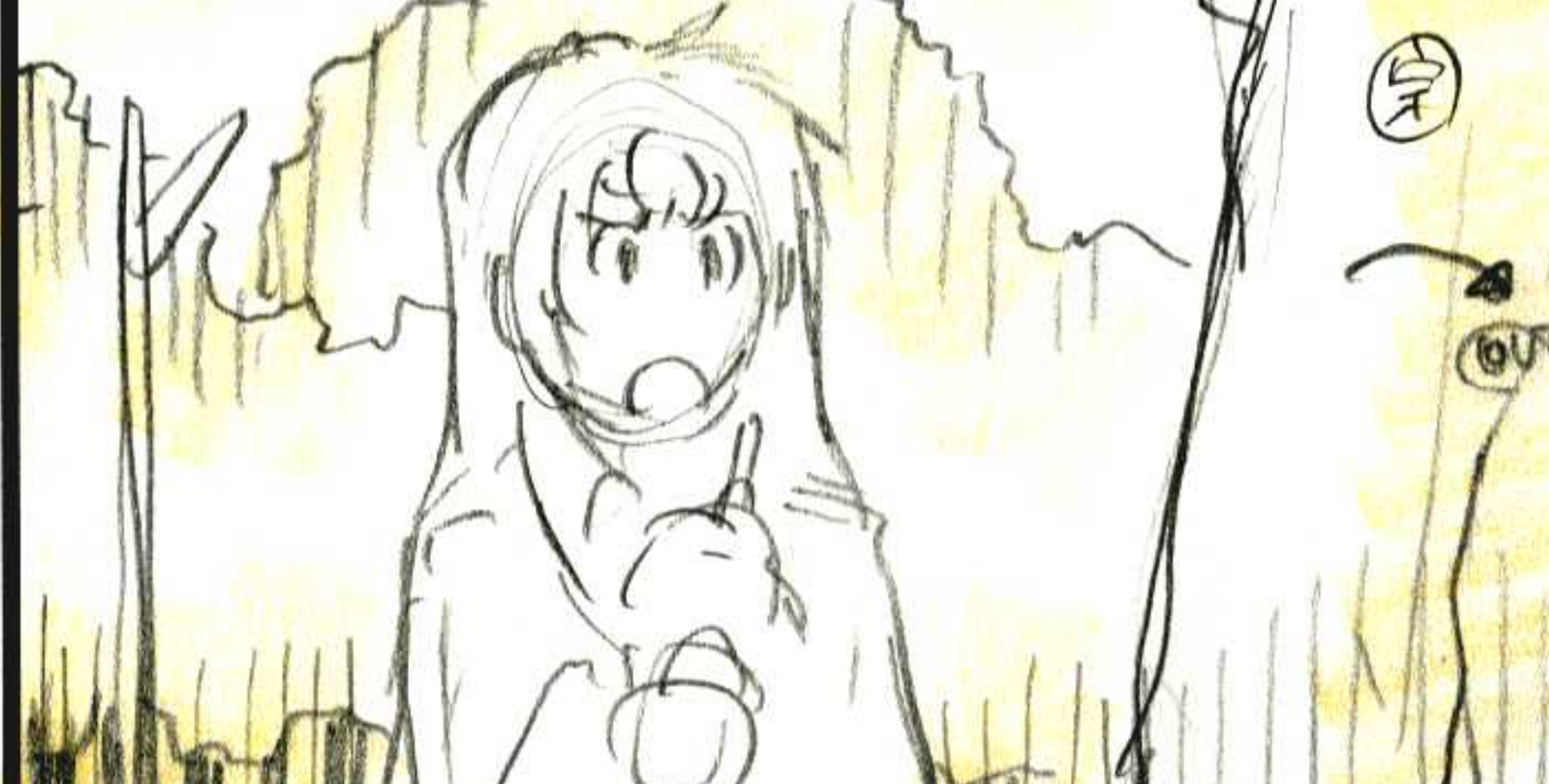
カット	画面	内容	容
35		<p>白かおひまの しく神社。 肉かあてー</p>	<p>←肉→</p> <p>+</p>
		<p>※完全にみさお まじ</p>	<p>772 (OFF-電話) 「...!!!たろろ。」</p> <p>4+12</p>
36		<p>かぢめか見字 中、H-タイさして いる宗介か</p>	<p>ただし、たて 我取りが狂った バクダンを全て 足枷させるぞ」</p> <p>+</p>
		<p>キリッと言いつつ</p>	<p>宗介 「何度も言う通り、 それは脅しになる ない」</p> <p>+</p>
		<p>H-タイを7D1)</p> <p>画力がたつて 老眼のみでたいて た、232か 77-212か しつ(7)</p>	<p>+</p>

カット	画面	内容	容
		<p>木下に入ら な。</p>	<p>宗介 「PIL、ECSSを 解除した」 +</p>
		<p>アバシストに向か う。1歩踏み 出っかな。</p>	<p>PIL (外部) 「ラージャ」 かなめ 「また。」 11+18</p>
37		<p>OUTにいく宗介 かなめ、見送るか かなめ。</p>	<p>「どうい うこと?」 +</p>
		<p>宗介の動きを</p>	<p>宗介 「移動する。 ここは危険だ」 +</p>
		<p>顔で出る。</p>	<p>かなめ 「どういかに?」 4+0 (+)</p>

カット	画面	内容	容
38		<p>同。 ECSモードを解除したアバリスの腕を打った宗介。</p>	<p>どうしてあんな</p>
		<p>ガシャン!!とハッキリと音がする。また3112</p>	<p>出まじない約束を」</p>
		<p>飛び出さる場。</p>	<p>宗介 「もちろんです」</p>
39		<p>コトコトの音を聞いた宗介。 なにがアバリスの目を見せたい</p>	<p>...た"が"</p>
		<p>ふり向く。</p>	<p>時間は稼げた」</p>

カット	画面	内容	容
40		<p>同床。指揮車内。 クラマの中へ ケータイに宗介 との持受けが 映る。13。 ⑤合合せ</p>	<p>教室内 小野寺、宗介 恭子、かなめ、信二</p> <p>1+6</p>
41		<p>その朝。 ⑤合合せ</p>	<p>クラマ 「アッ...」</p> <p>1+12</p>
42		<p>同床。 ケータイを見ていた クラマが</p>	<p>+</p>
		<p>(直ぐに)ハカニ とケータイを渡し</p>	<p>ぬけぬけと ...」</p> <p>2+6</p>
			<p>+</p>